

**nurus**

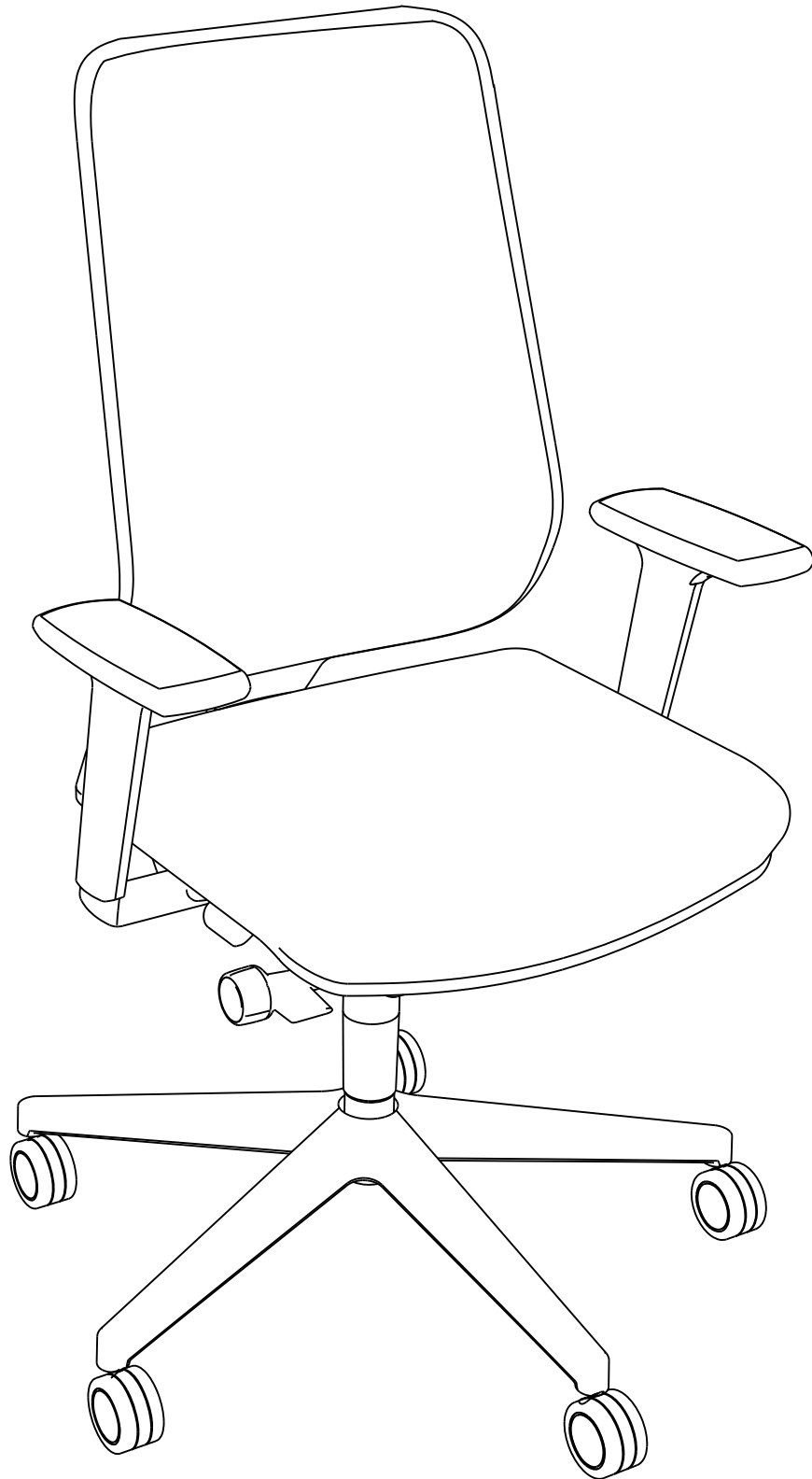

**MOU**

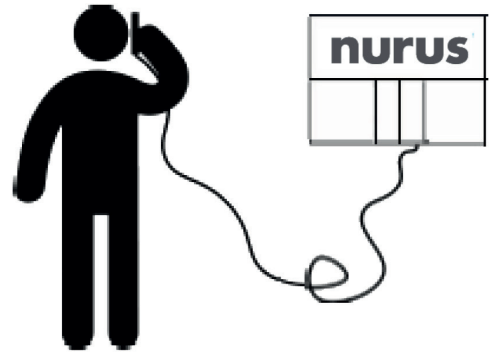
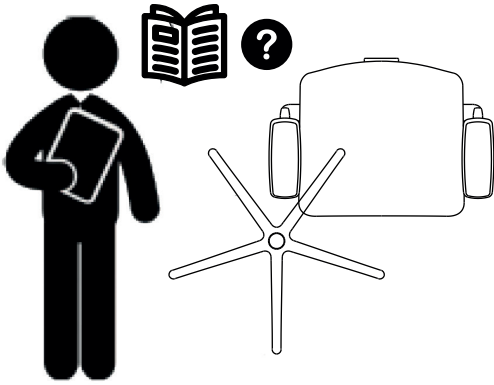
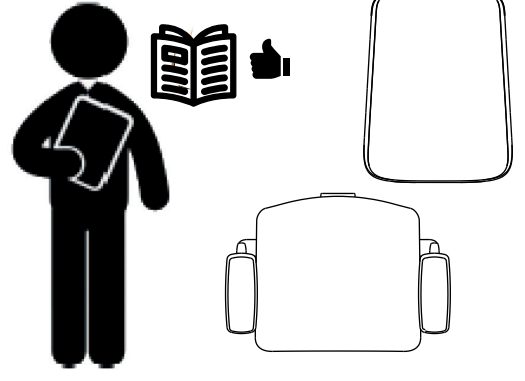

Mou çalışma koltuğu montajı için 1 kişi yeterlidir.



Montaj için montaj kitinde gösterilen malzemeleri kullanınız.



Amortisörü değiştirmek veya onarmak için yetkili personel dışında müdahale etmeyiniz.



Montaj sırasında yüksek torklu el aletleri kullanmayınız.

## Montaj Kiti

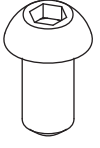

3 X



1 X

## Kutu İeriđi



5 X

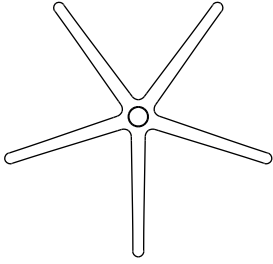

1 X



1 X

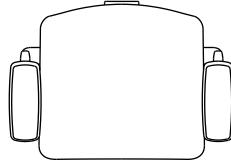

1 X

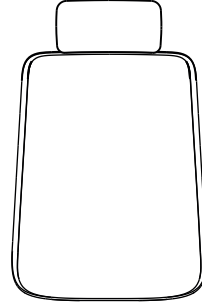

1 X\*

\*Boyun desteđi opsiyonu seildiđinde mevcuttur.

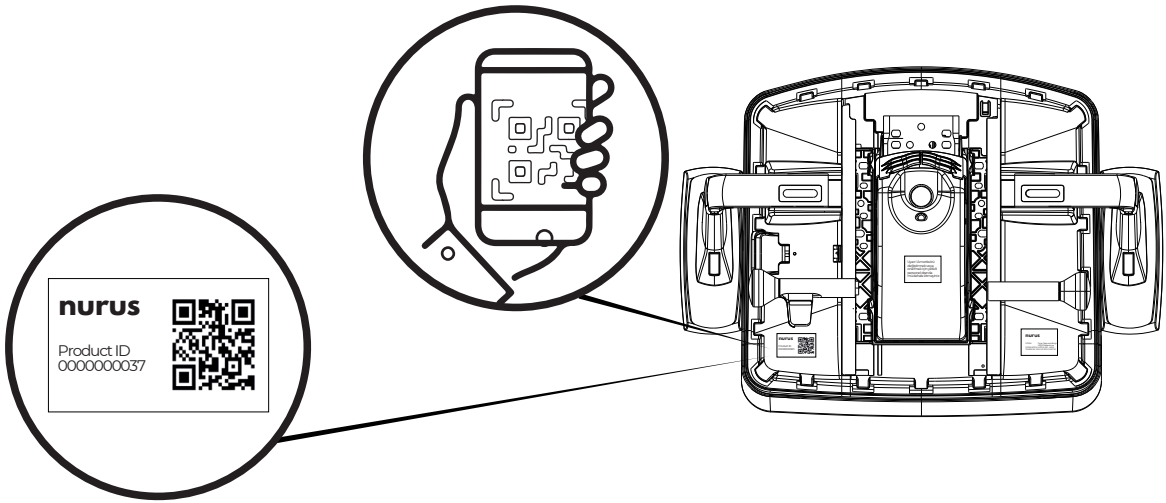

Satış sonrası hizmetlerimizden ve size özel kampanyalarımızdan yararlanabilmek için koltuđunuzun altındaki QR kodu okutarak ürününüzün kaydını yaptırabilirsiniz.

# 1

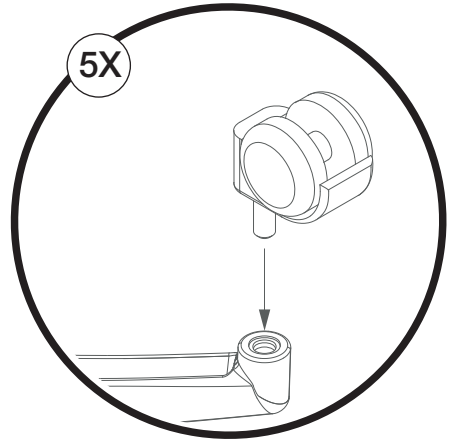
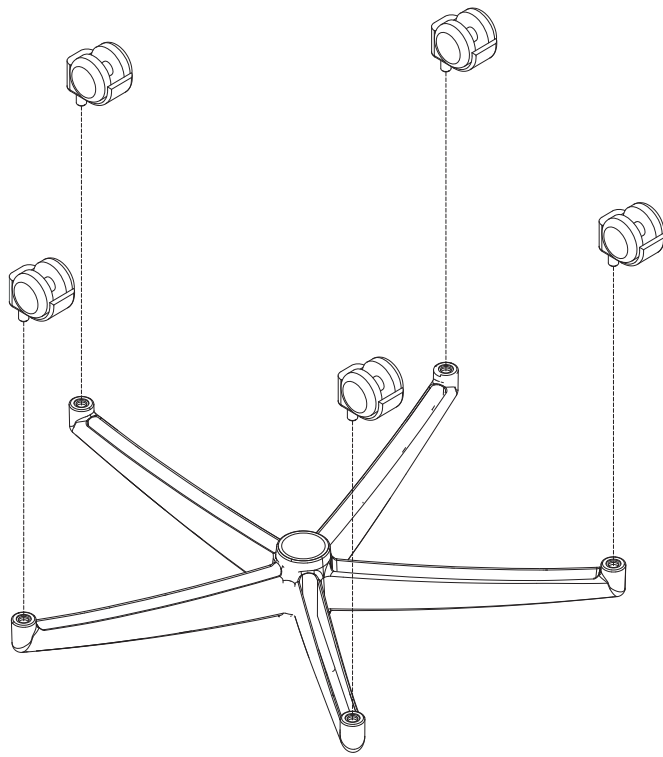

# 2

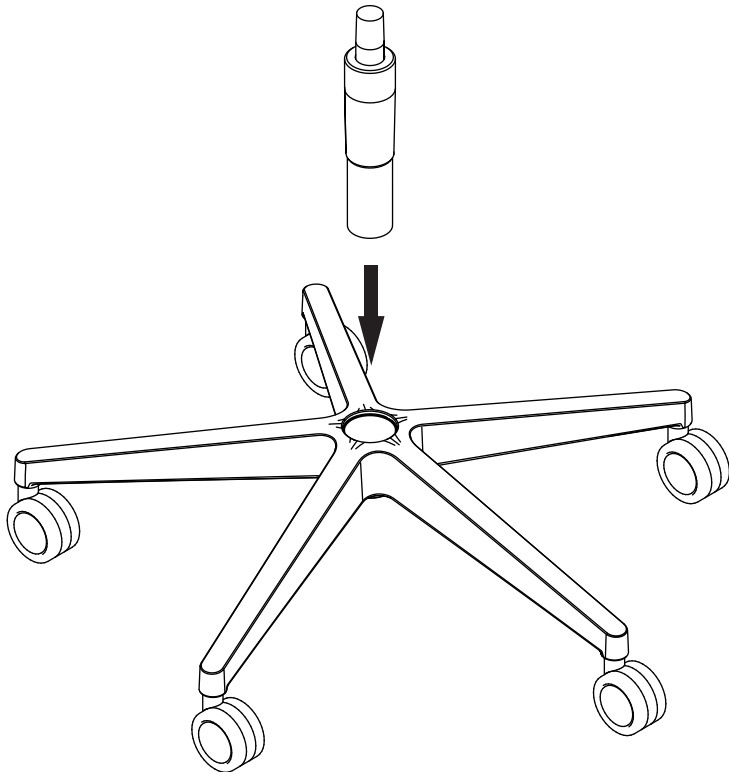

# 3

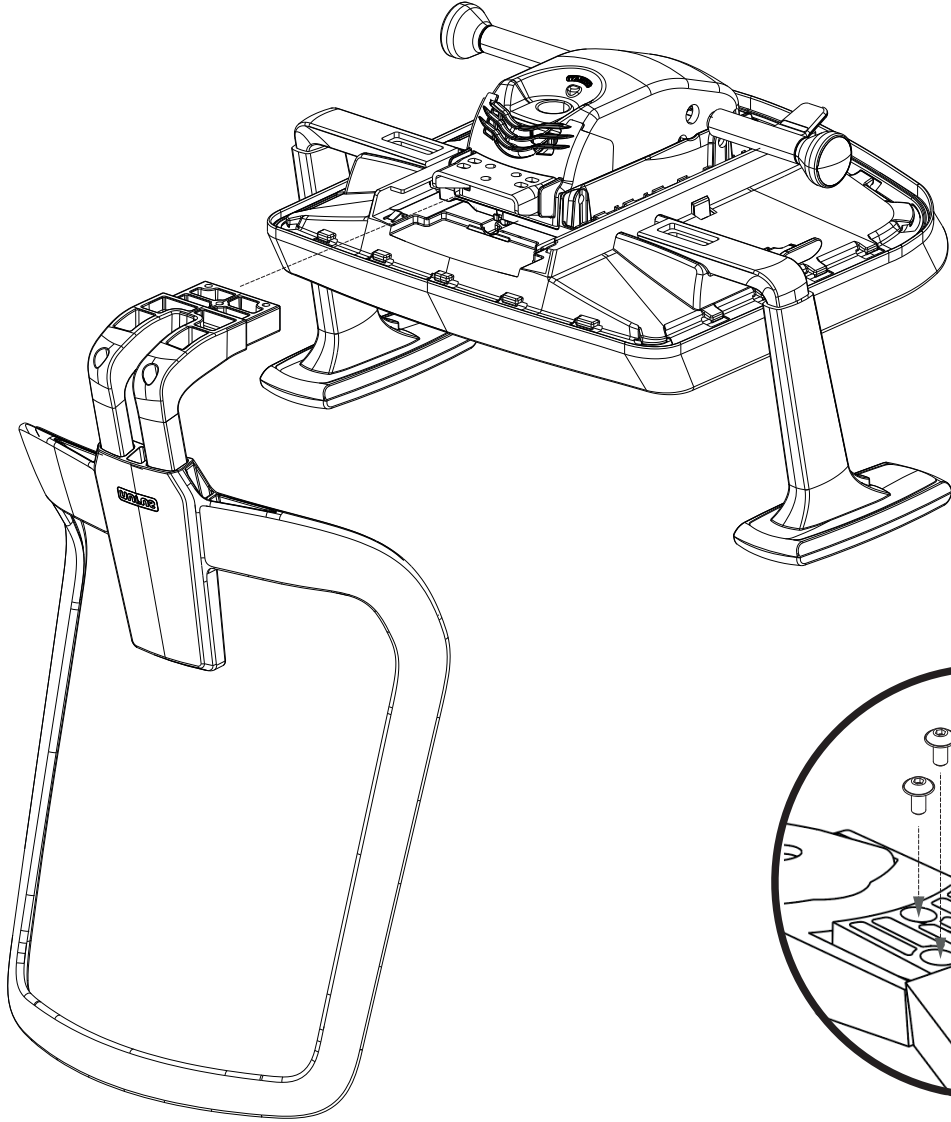
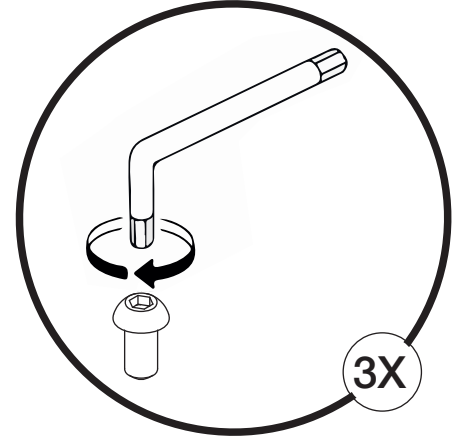

\*Önce tüm vidaları yuvalarına yerleştirin, daha sonra vidaları size verilen alyan ile sıkın.

4

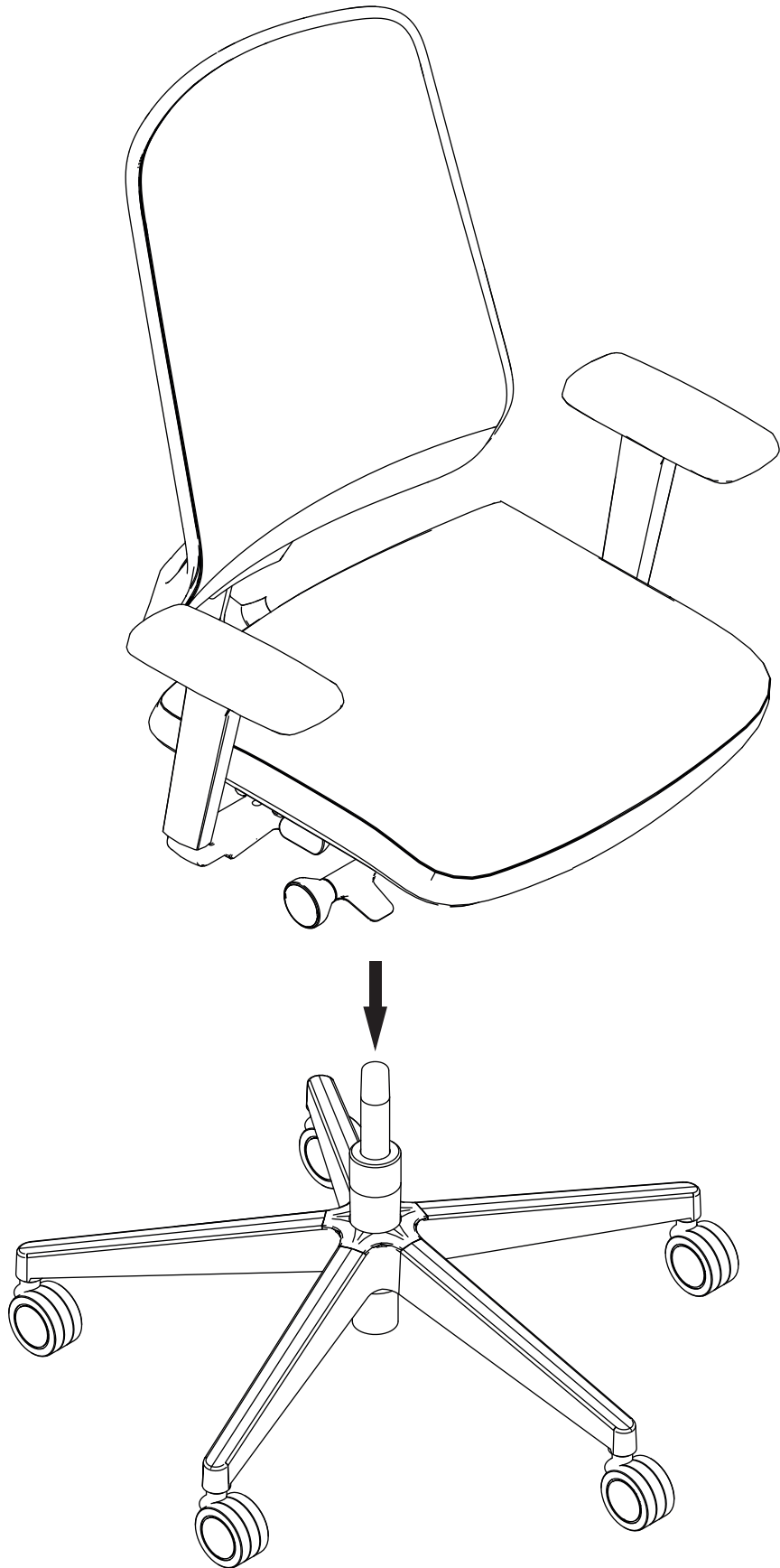

# Versiyonlar

---

## Pro Support®

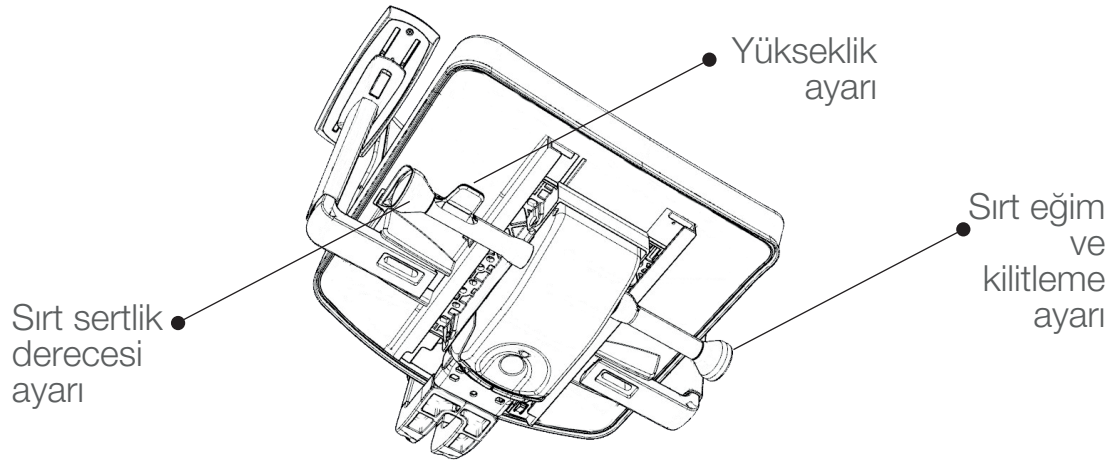

## Dyna Support®

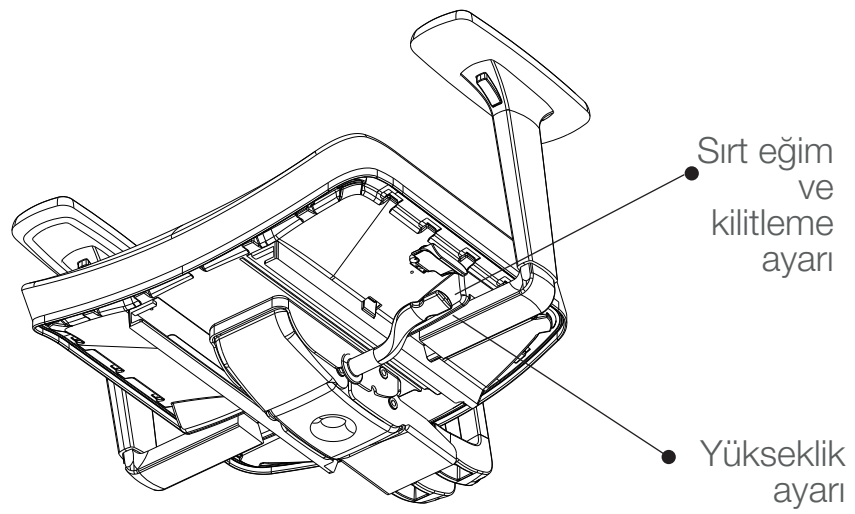

## Oturma yükseklik ayarı ve sırt sertlik ayarı

Oturma fontunun sağ tarafındaki kol üzerinde yer alan düz kısmı yukarıya doğru kaldırarak koltuk yüksekliğini boyunuza göre ayarlayabilirsiniz. Koltuğu yükseltmek için bu hareketi yaparken **ağırlığınızı koltuk üzerinden almanız gerekmektedir.**

- **Pro Support**<sup>®</sup> mekanizmalarda yükseklik ayar kolu ile aynı kolda bulunan dairesel butonu çevirerek sırtın sertlik derecesini 4 adımda hızlı ve kolay bir şekilde kendinize uygun sertlik ayarına getirebilirsiniz.

- **Dyna Support**<sup>®</sup> mekanizmalarda, sırt direncini kullanıcısının ağırlığına göre otomatik olarak ayarlanır.

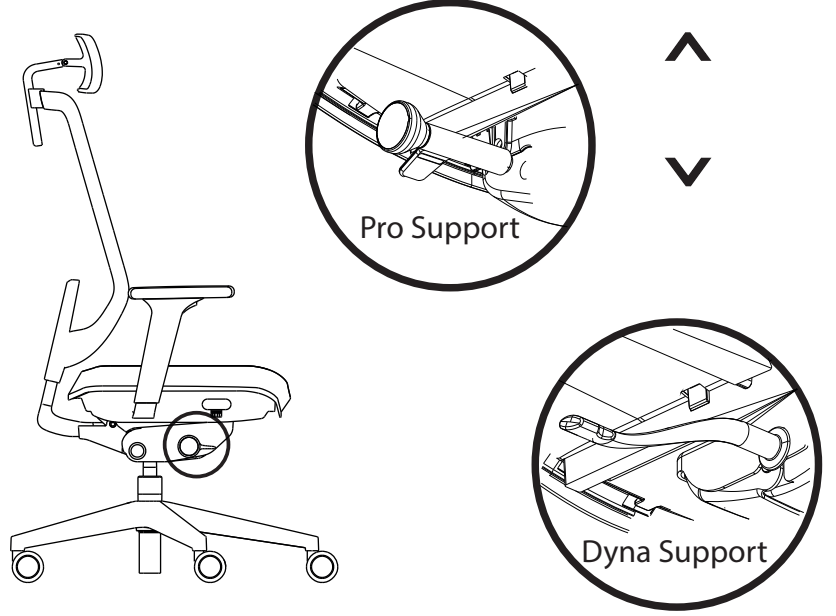

## Sırt eğim ayarı

Koltuk mekanizmasının sol tarafındaki kol ile koltuğunuzun sırt eğimini kontrol edebilirsiniz.

- **Pro Support**<sup>®</sup> mekanizmalarda kolun uç kısmını önce dışarıya doğru çekip sonra geriye doğru çevirerek 23 dereceye kadar olan sırt eğimini 4 farklı açıda ve dik konumda kilitleyebilirsiniz.

- **Dyna Support**<sup>®</sup> mekanizmalarda, kolun sağındaki uç kısmını içeriye doğru iterek 18 dereceye kadar olan sırt eğimini 3 farklı açıda ve dik konumda kilitleyebilirsiniz.

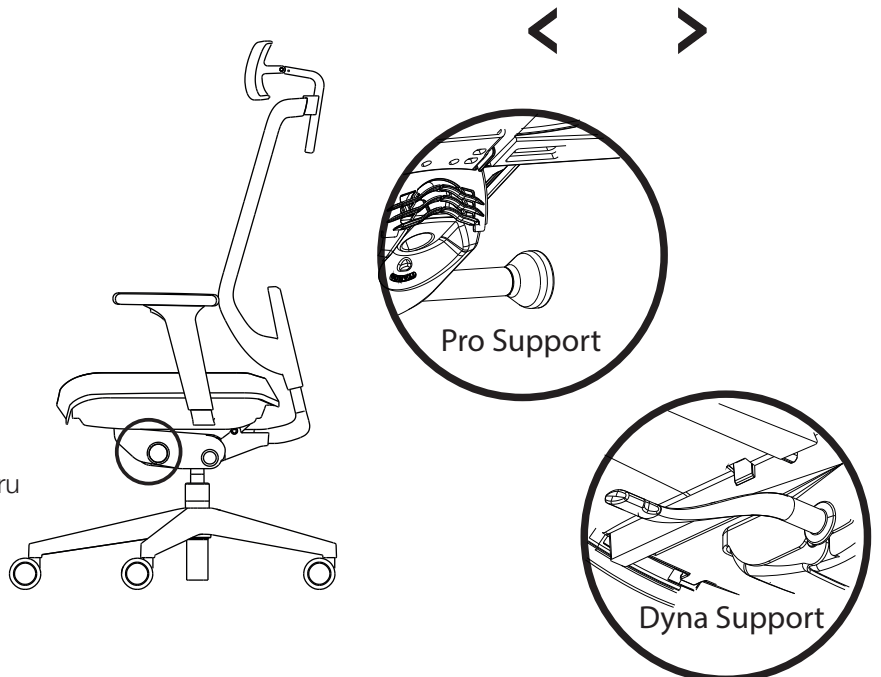



## Kolçak yükseklik ayarı

Kolçağın altındaki butona basarak kolçak yüksekliğini bedeninize ve masanızın yüksekliğine göre ayarlayabilirsiniz.

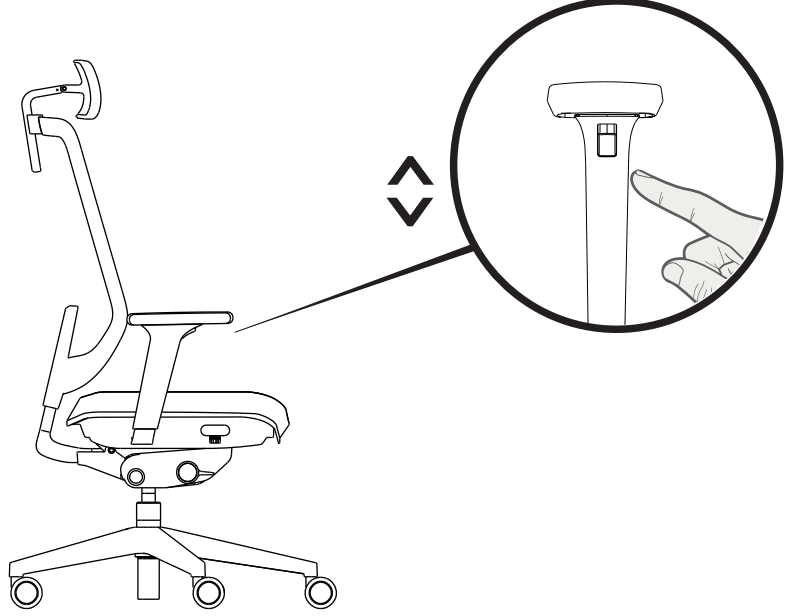

## Oturum genişlik ayarı

Kolçak mandallarını gevşeterek kolçakları serbest bırakabilir ve oturma genişliğini ayarlayabilirsiniz. Kolçakları dilediğiniz genişliğe ayarladıktan sonra mandalları tekrar sıkarak sabitleyebilirsiniz.

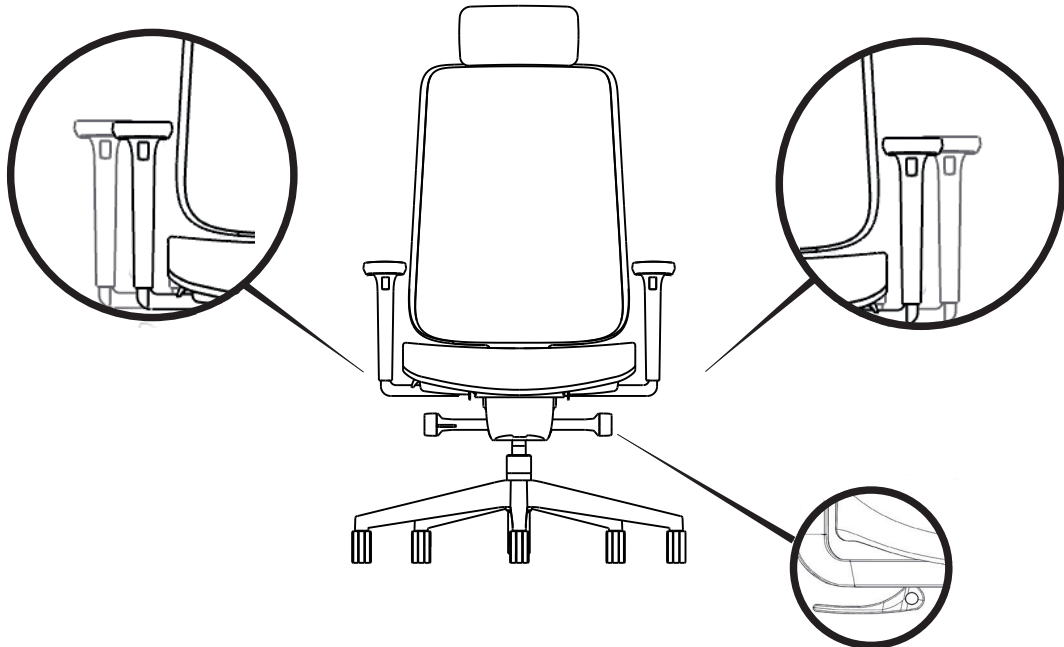

## Kol desteđi derinlik ayarı\*

Elinizle kol desteđini ileri-geri oynatarak dirseđinizin her konumda desteklenmesini sađlayabilirsiniz.



\*Kol desteđi derinlik ayarı yalnızca 3D kol opsiyonu seđildiđinde mevcuttur.

## Boyun desteđi ađı ve ykseklik ayarı\*

Elinizle boyun desteđini tutup yukarı-ařađı hareket ettirerek boynunuza gre ayarlayabilir, ađısını deđiřtirerek desteđin boynunuzu tam olarak kavramasını sađlayabilirsiniz.

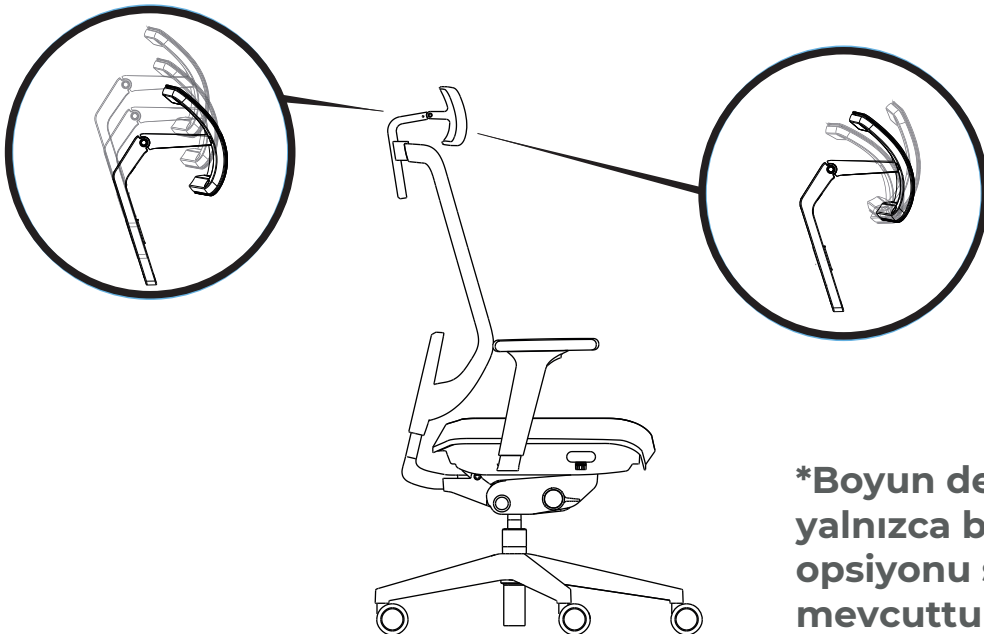

\*Boyun desteđi ayarı yalnızca boyun desteđi opsiyonu seđildiđinde mevcuttur.

## Bel destek ayarı

Ellerinizle iki taraftan bel desteęini tutup yukarı ve ařaęı oynatarak, beliniz için en uygun konuma ayarlayabilirsiniz.

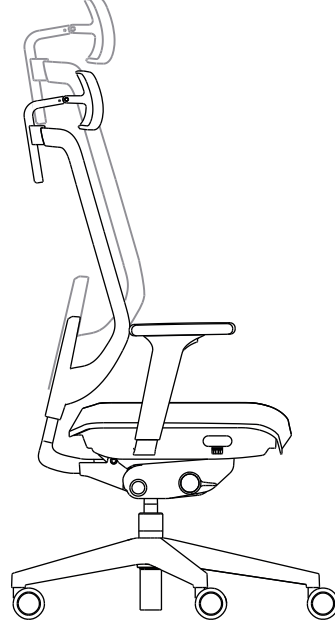

## Oturma derinlięi ayarı

Koltuk fontunun saę tarafındaki düęmeyi çekerek koltuk derinlięini ayarlayabilirsiniz.

