

nurus

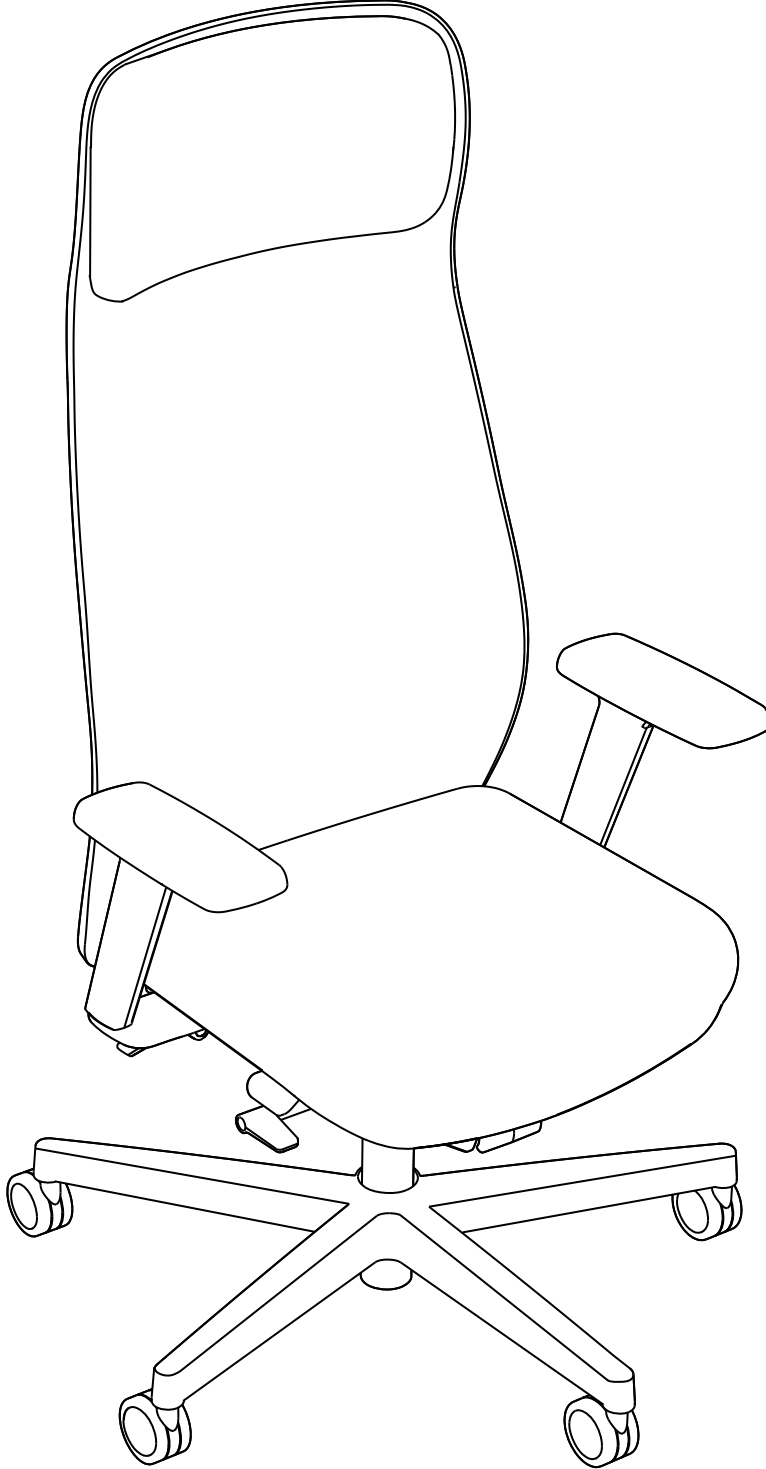
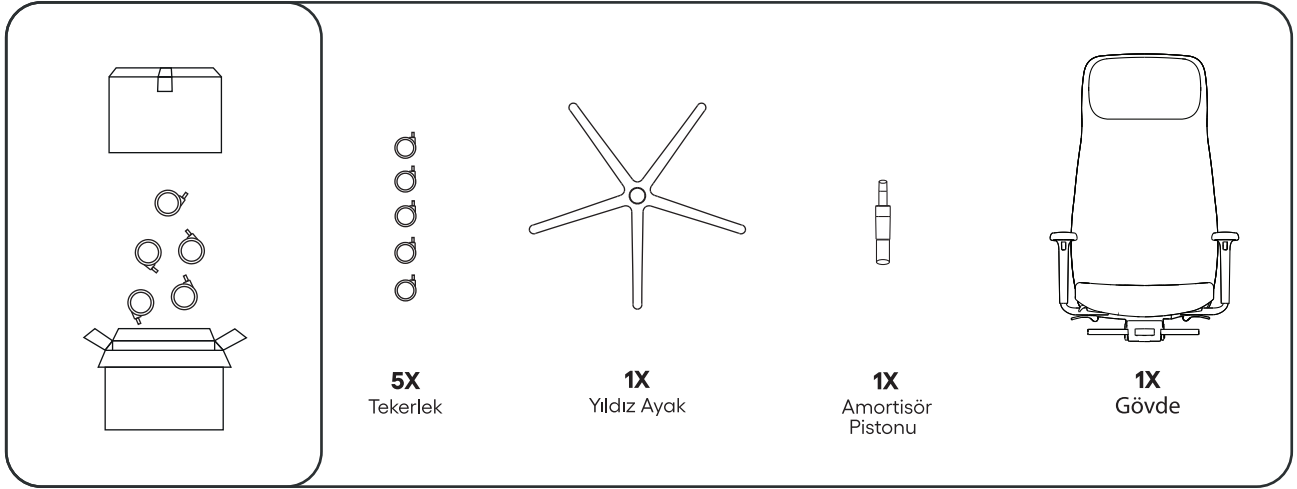
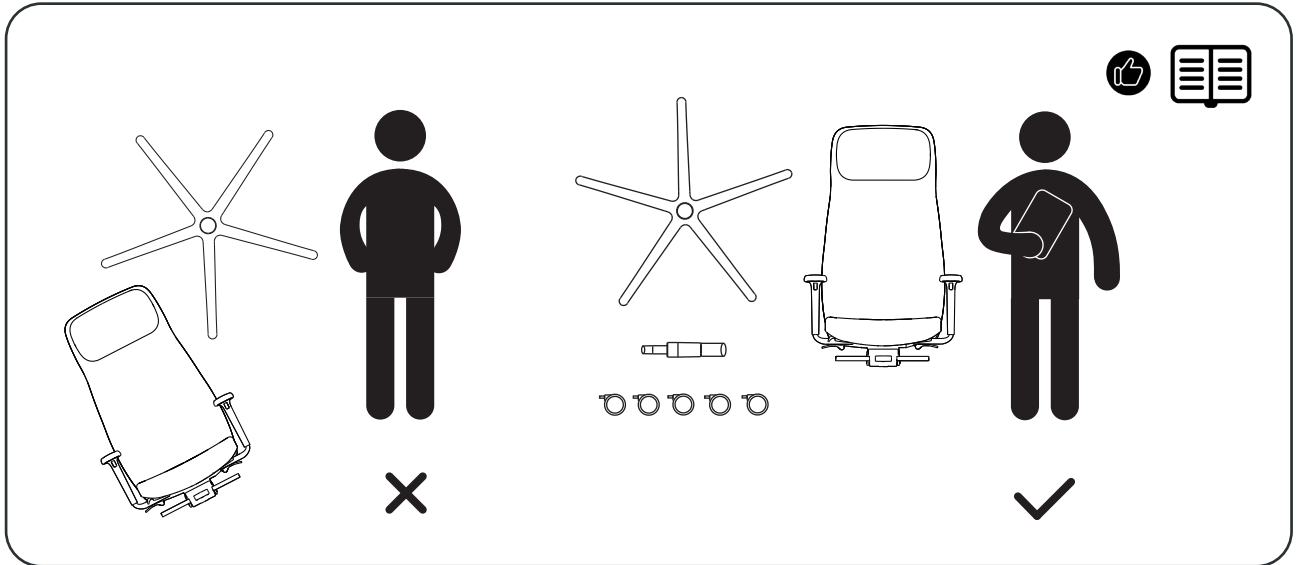

VELA

1.1 Vela kutusu ierisinde bulunan aŐađıdaki paraları dıŐarı ıkartın:**1.2** rn paralarını dizip, kurulum ve kullanım manuelini aınız.

1.3 Kurulum sırasındaki tm sorularınız iin bizi arayabilirsiniz.

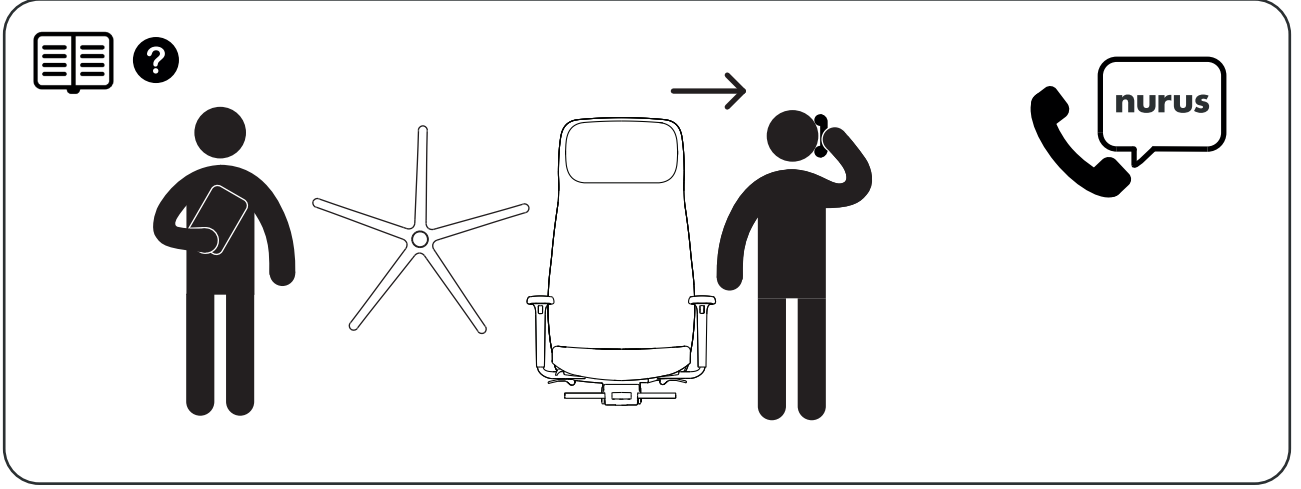

Vela alıřma sandalyesi montajı iin 1 kiři yeterlidir.



Montaj iin kılavuzda gsterilen adımları takip ediniz.



Amortisr deđiřtirmek veya onarmak iin yetkili personel dıřında kesinlikle mdahale etmeyiniz.



Montaj sırasında matkap benzeri yksek torklu el aletleri kullanmayınız.

2.1 Yıldız ayak parçasını düz ve sağlam bir zemin üzerinde ters çevirerek, 5 adet tekerleği ayak içerisine sıkıca geçirerek monte ediniz.

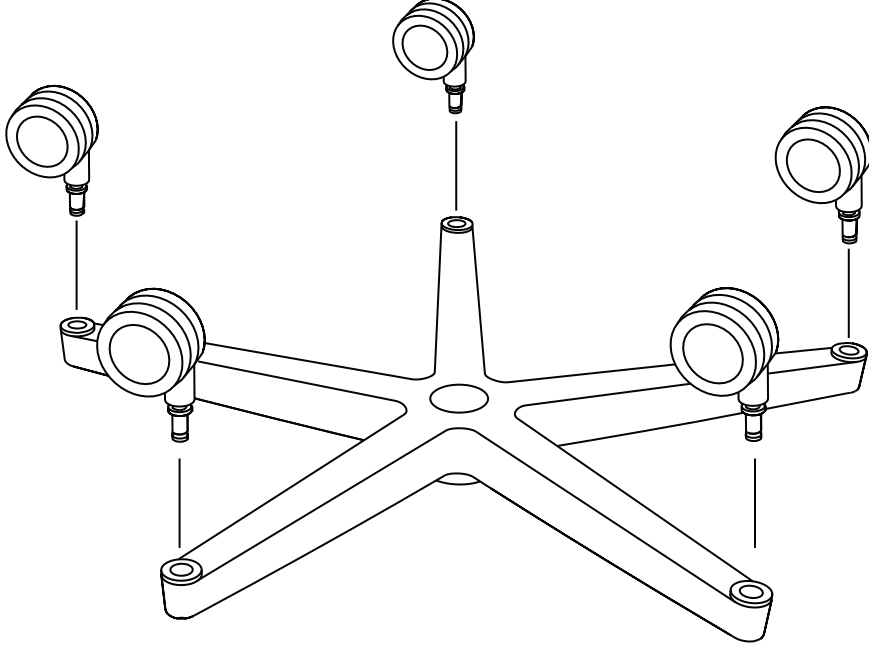

2.2 Tekerlekleri takılmış olan yıldız ayağı tekrar ters çevirerek tekerlekleri üzerine oturtunuz. Ortadaki boşluğa amortisör pistonunu **siyah parça altta kalacak şekilde** sıkıca geçiriniz.

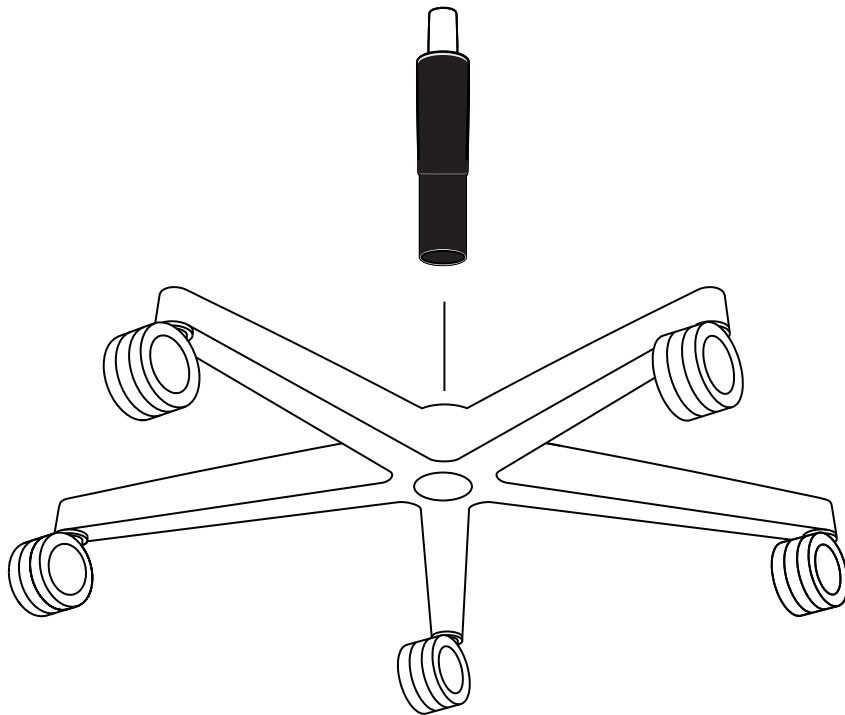

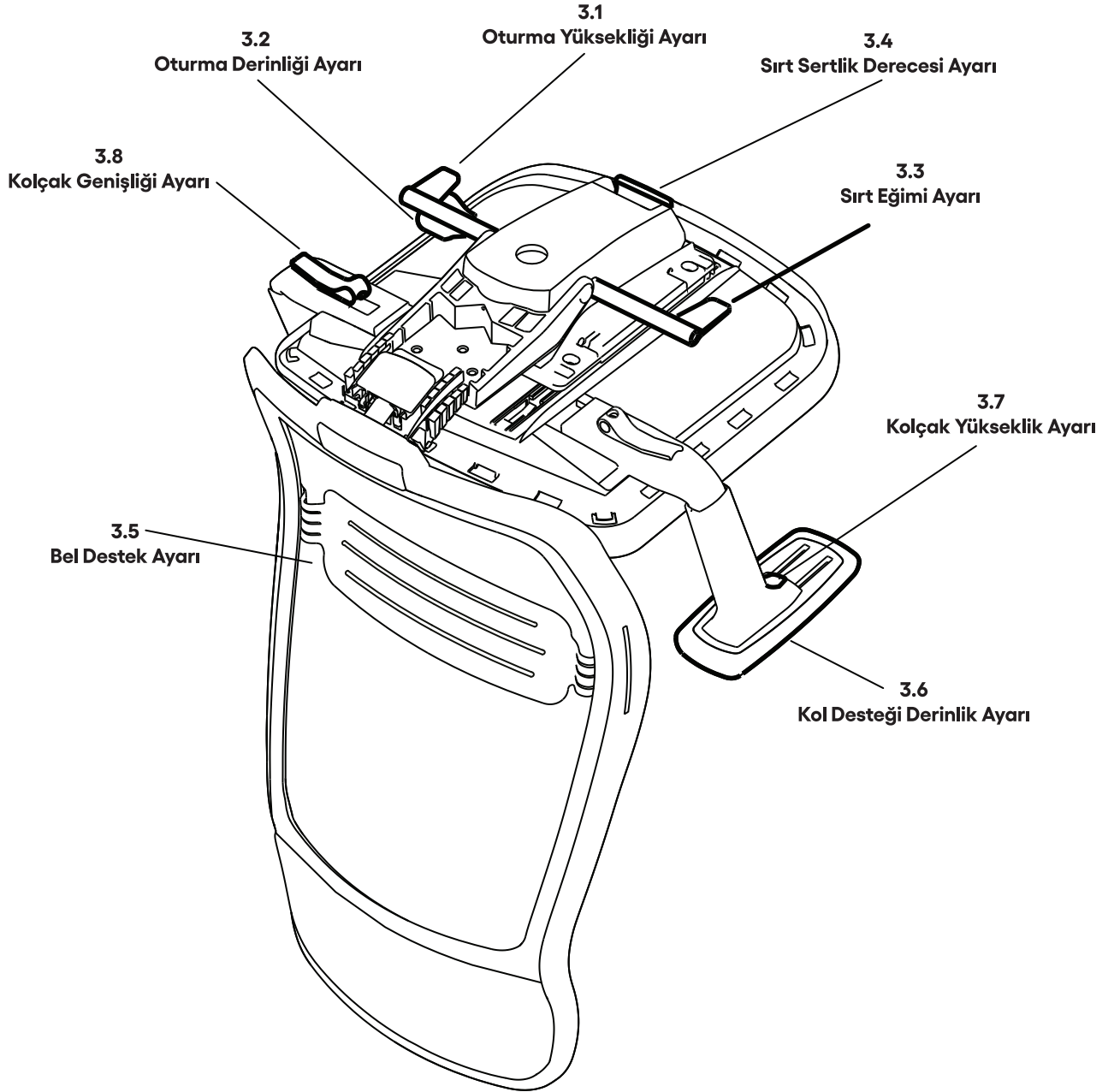

2.4 Montajını yaptığınız piston geçirilmiş yıldız ayak parçasının üzerine gövdeyi getirerek, amortisör ile mekanizmayı birbiri içerisine oturtunuz.

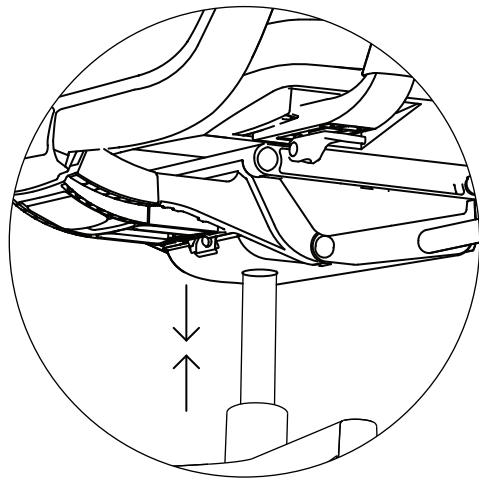
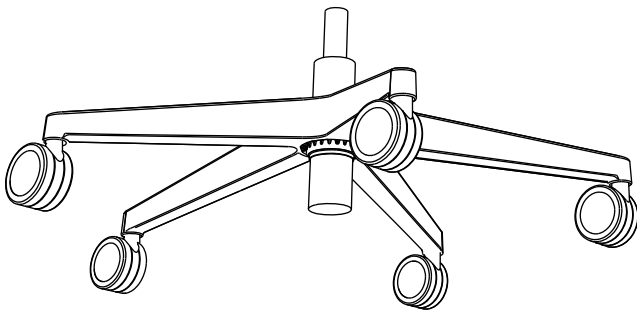
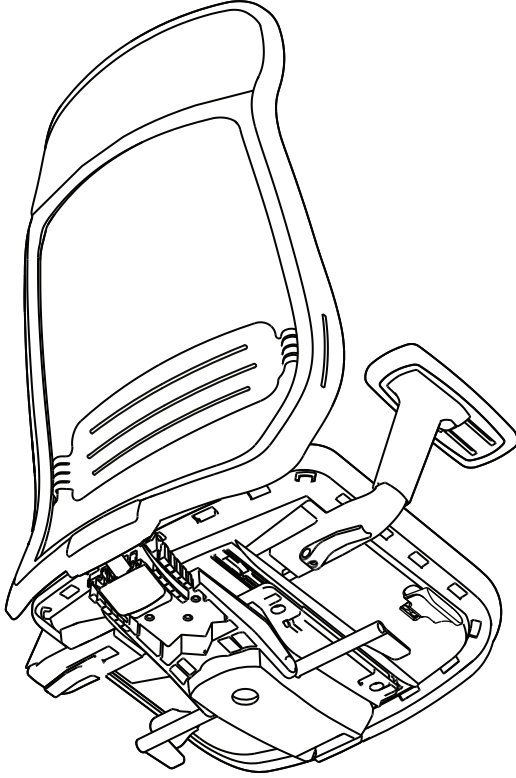

Mekanizma içerisine pistonun tam olarak geçtiğinden emin olunuz.

3.1 Oturma Yüksekliği Ayarı

Koltuk mekanizmasının sağ-alt tarafında yer alan mandalı yukarıya doğru çekerek koltuk yüksekliğini rahatça boyunuza göre ayarlayabilirsiniz. Bu hareketi yaparken, mandalı çektikten hemen sonra, vücut ağırlığınızı koltuk üzerinden hafifçe kaldırmamız ve yarı-oturur pozisyonda olmanız gerekmektedir.

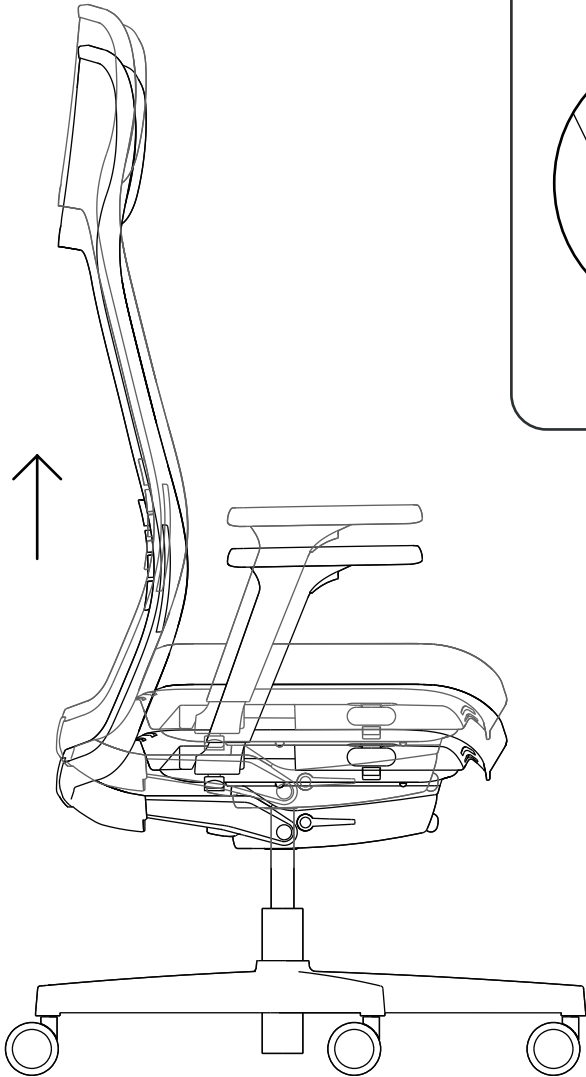
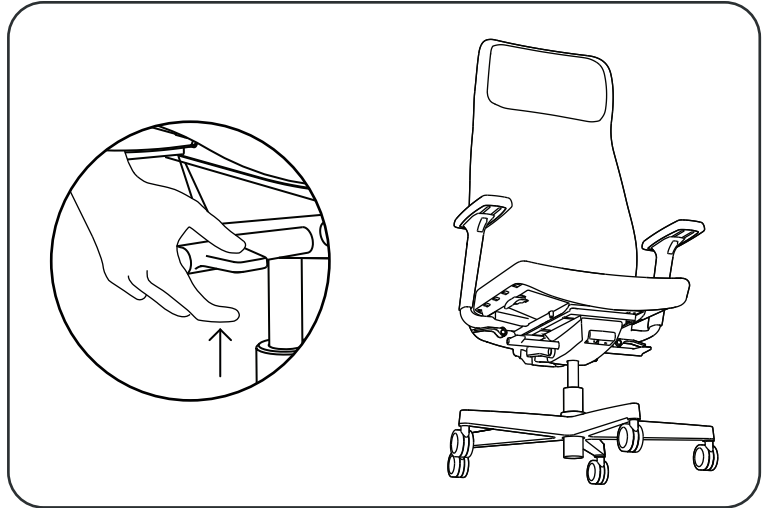

3.2 Oturma Derinliđi Ayarı

Oturma minderinin sađ- alt tarafında yer alan mandalı öne dođru çekerek oturma derinliđini rahatça bacak boyunuza göre ayarlayabilirsiniz. Bu hareketi yaparken, mandalı çektikten hemen sonra, vücut ađırlıđınızı kullanarak oturma derinliđini bacak boyunuza uygun olacak biçimde ayarlayabilirsiniz.

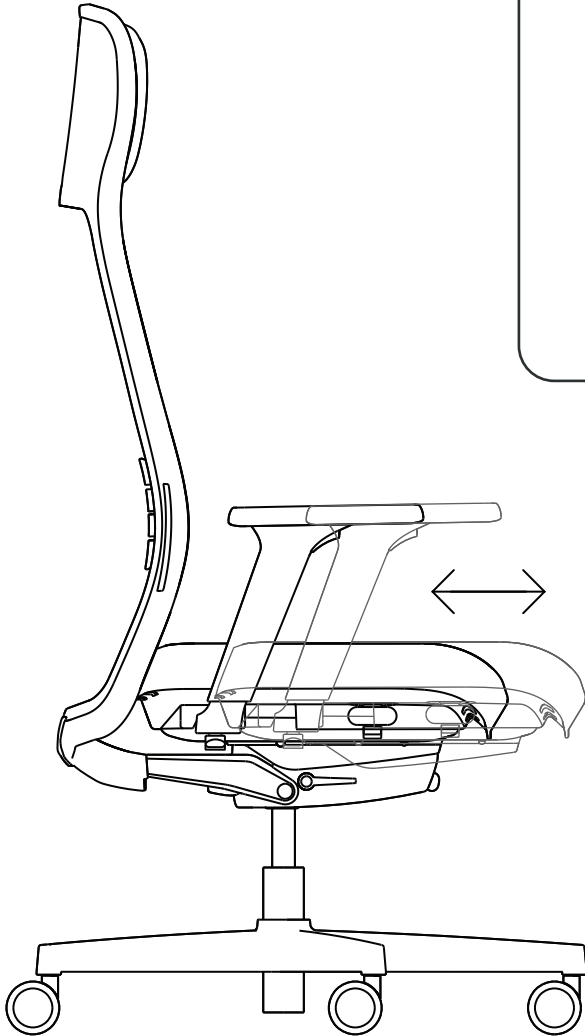
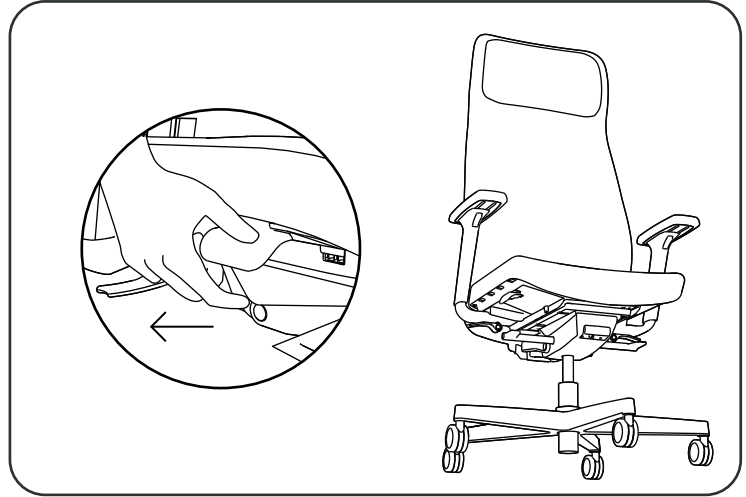

3.3 Sırt Sertlik Derecesi Ayarı

Oturma minderinin ön-alt tarafında yer alan mandalı dışa doğru çekilerek çalışma sandalyenizin sırt sertlik derecesini kendinize uygun sertlik ayarına getirebilirsiniz. Dışa çektikten sonra sağa doğru çevirerek sırt sertliği artırılabilir, sola doğru çevirerek ise en hafif ayara doğru azaltabilirsiniz.

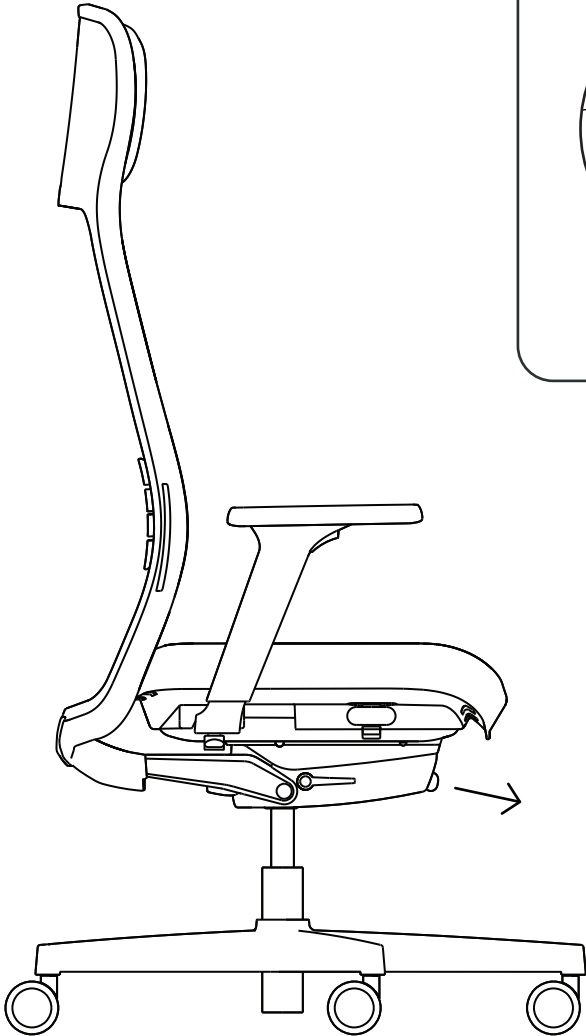
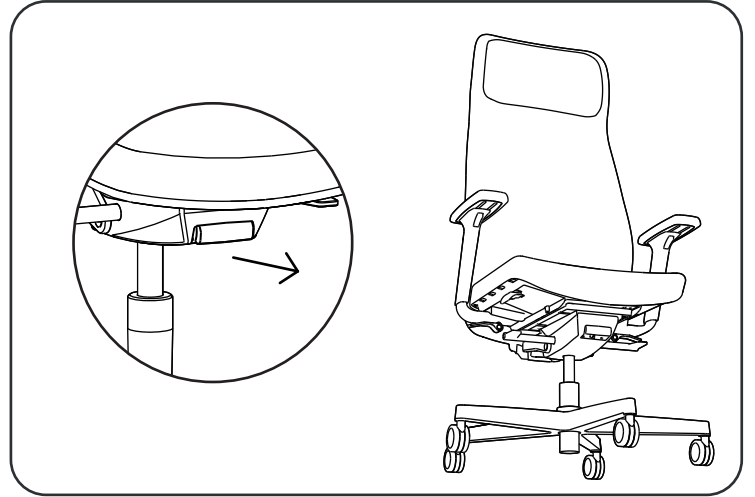
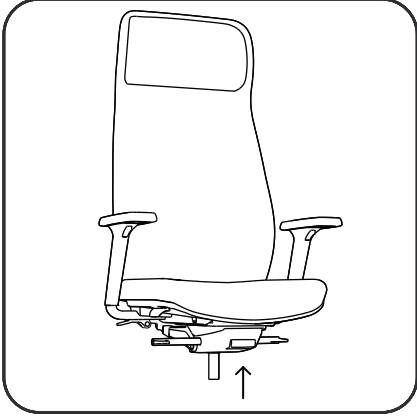

3.4 Sırt Eğim Ayarı

Koltuk mekanizmasının sol-alt tarafında yer alan mandal ile koltuğunuzun sırt eğim kilidini kontrol edebilirsiniz. Mandalı aşağı indirerek koltuğunuzu yatırabilir, yukarı kaldırarak bulunduğunuz pozisyona en yakın 2 farklı kademede ya da dik oturma pozisyonunda kilitleyebilirsiniz.

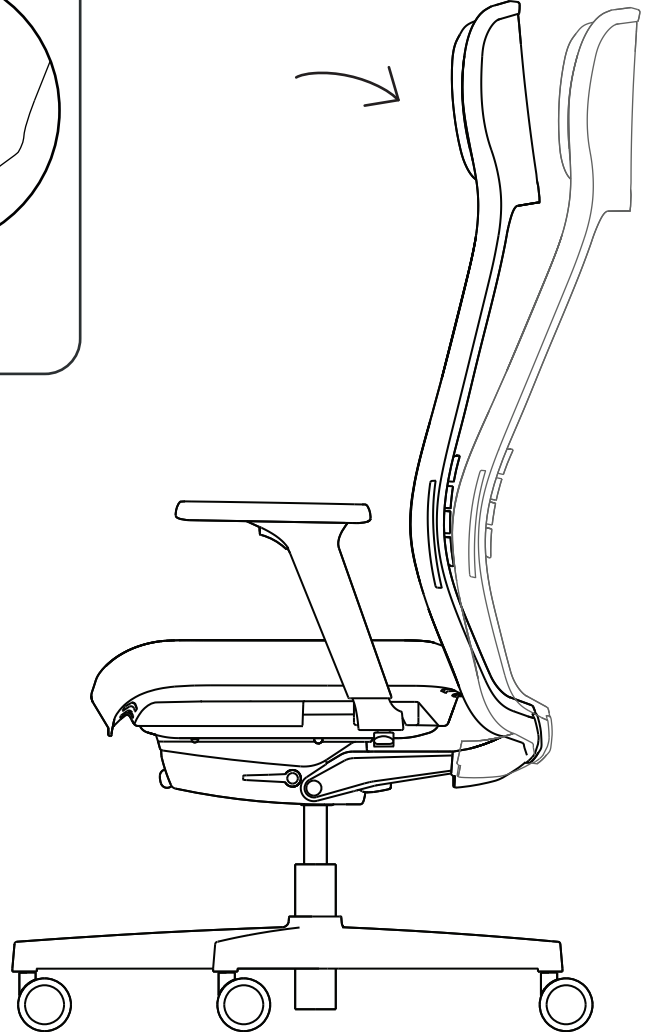
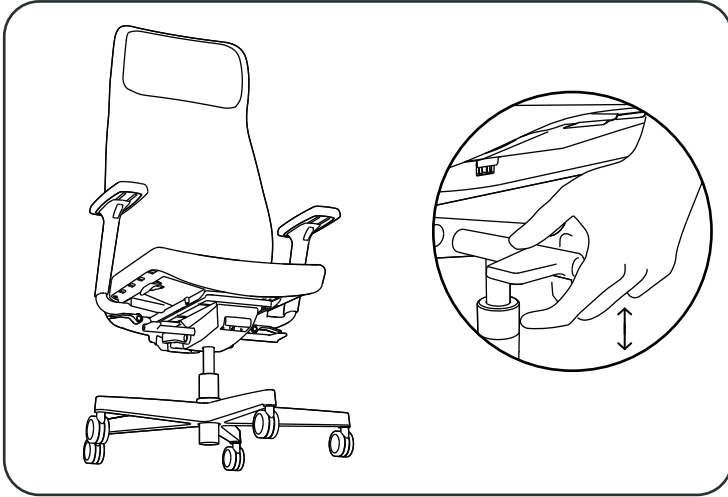

3.5 Bel Destek Ayarı

Vela' nın bel desteğini kendi bel hizanıza göre ayarlamak için, ellerinizle koltuğun arkasında bulunan bel desteğini iki taraftan tutup yukarı ve aşağı oynatarak beliniz için en uygun konuma ayarlayabilirsiniz.

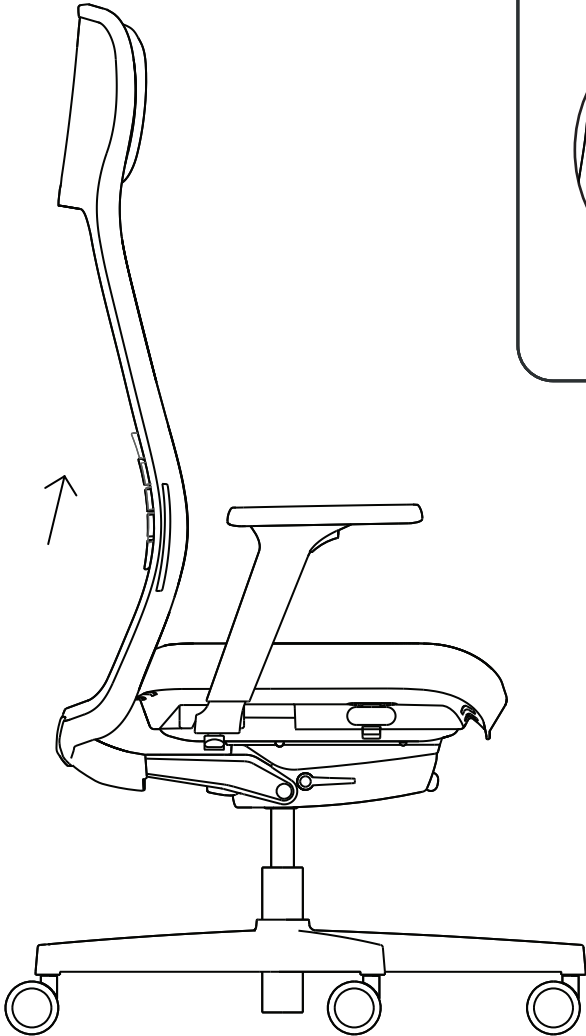
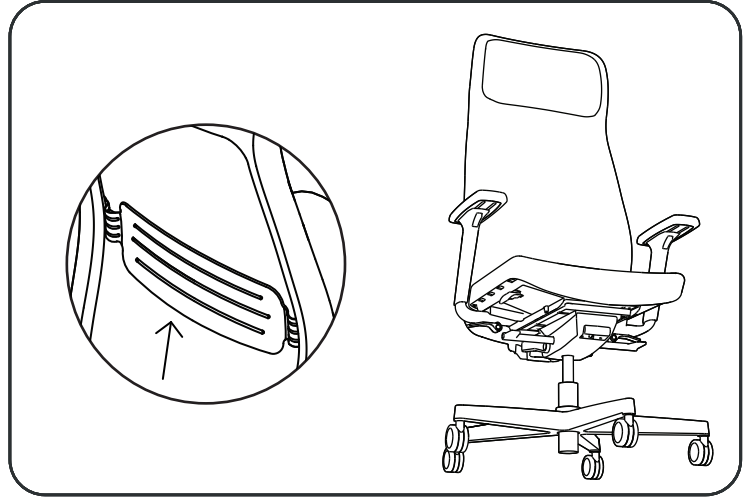
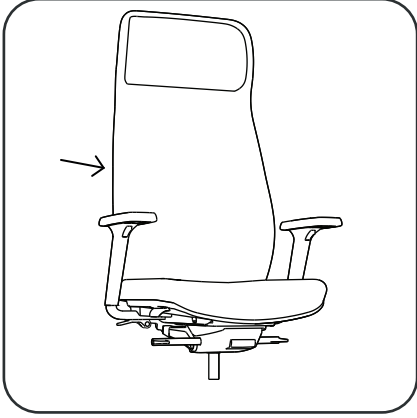

3.6 Kol Desteđi Derinlik Ayarı

Elinizle kol desteđini ileri-geri oynatarak dirseđinizin her konumda desteklenmesini sađlayabilirsiniz.

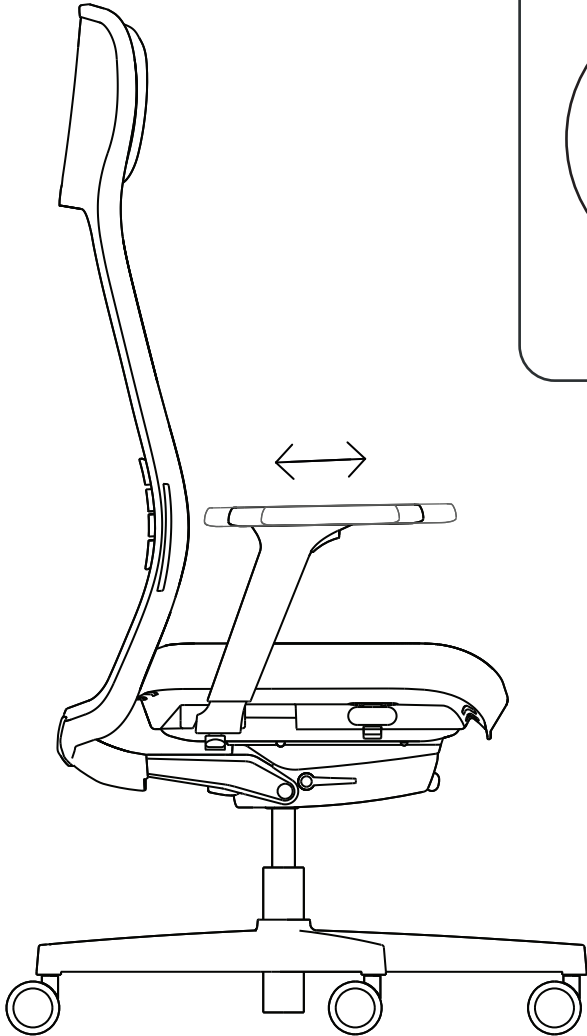
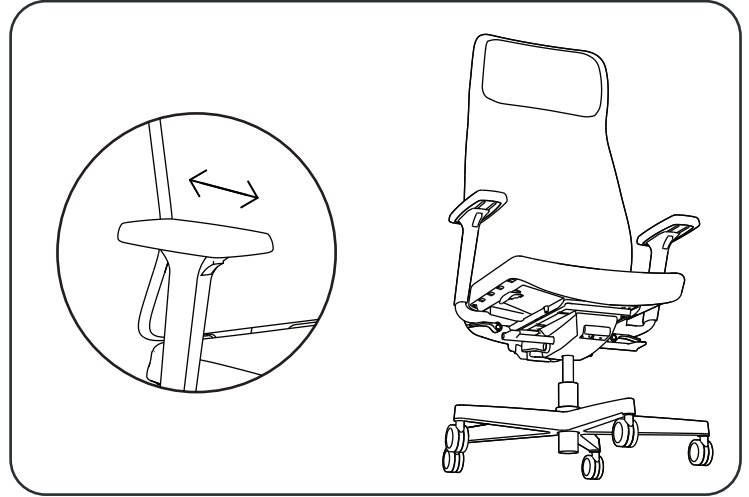
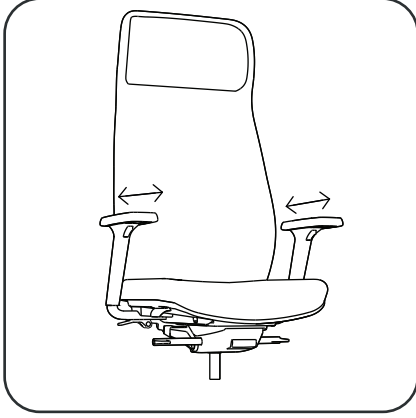

3.7 Kolçak Yüksekliği Ayarı

Kolçağın altındaki butona basarak kolçak yüksekliğini bedeninize ve masanızın yüksekliğine göre ayarlayabilirsiniz.

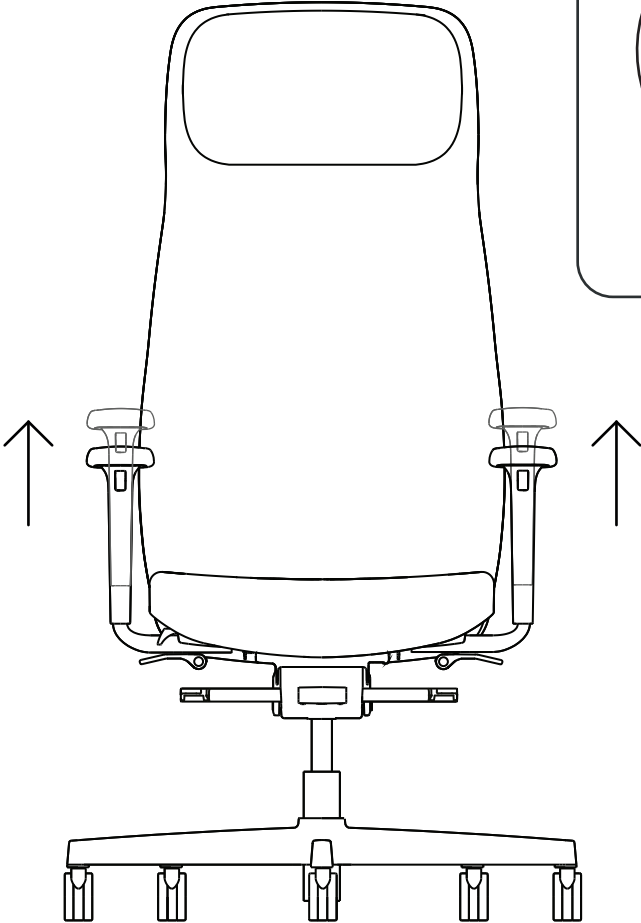
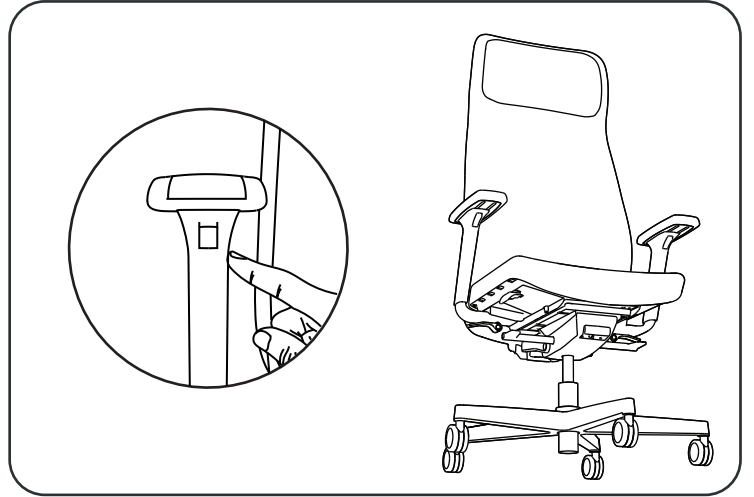

3.8 Kolçak Geniřlięi Ayarı

Kolçak mandallarını gevřeterek kolçakları serbest bırakabilir ve kolçak geniřlięini ayarlayabilirsiniz. Kolçakları diledięiniz geniřlięe ayarladıktan sonra mandalları tekrar sıkarak sabitleyebilirsiniz.

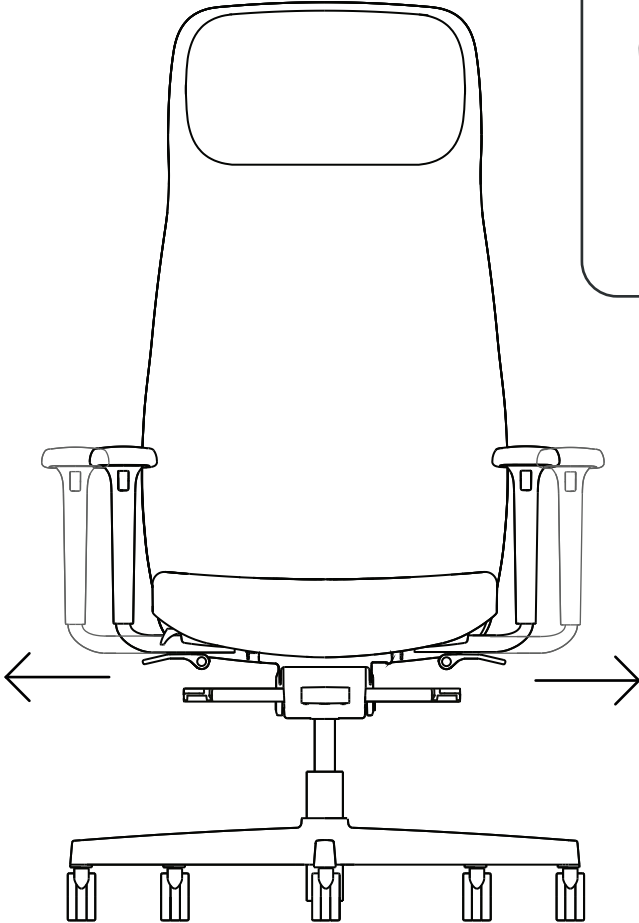
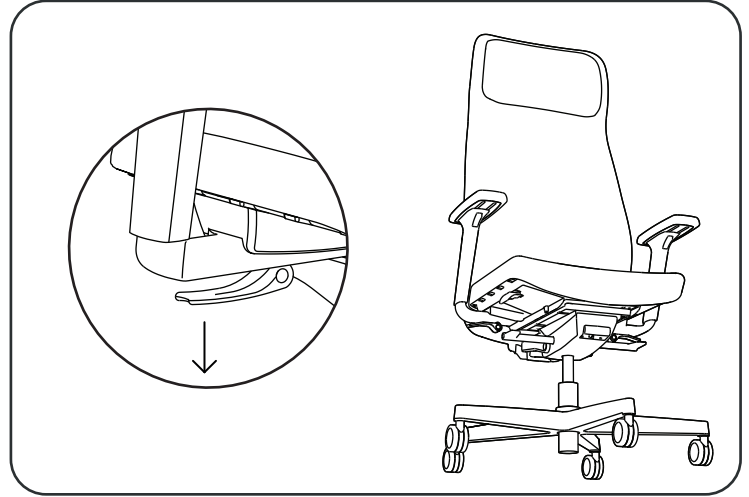

nurus

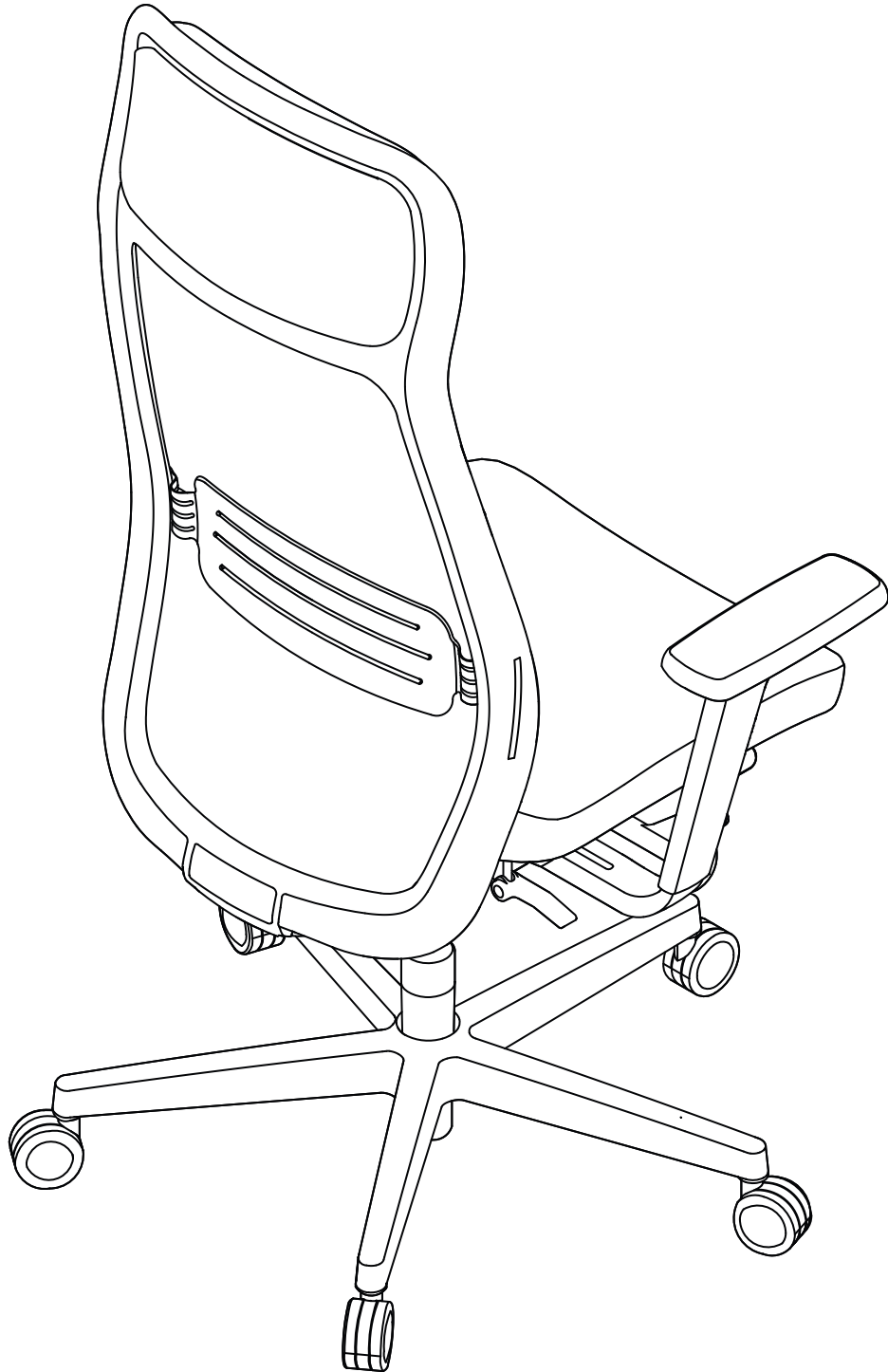

VELA

shop.nurus.com