

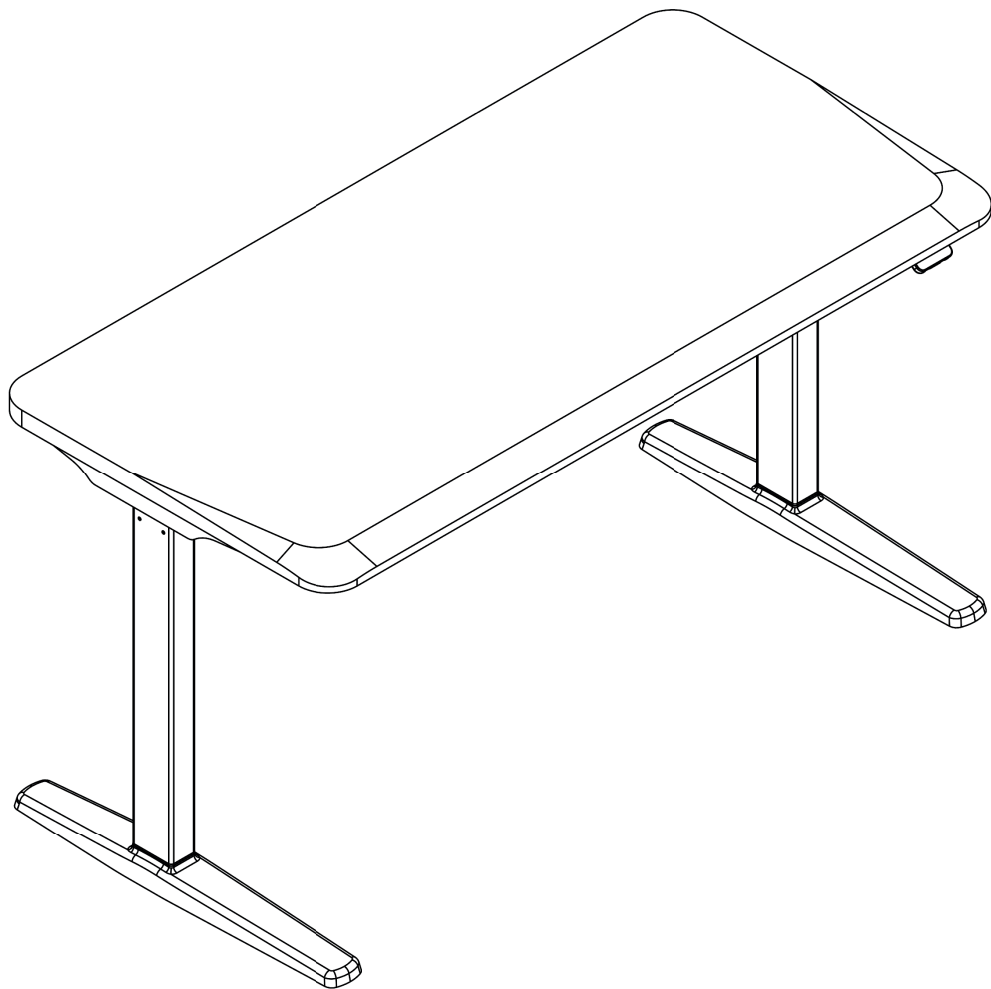

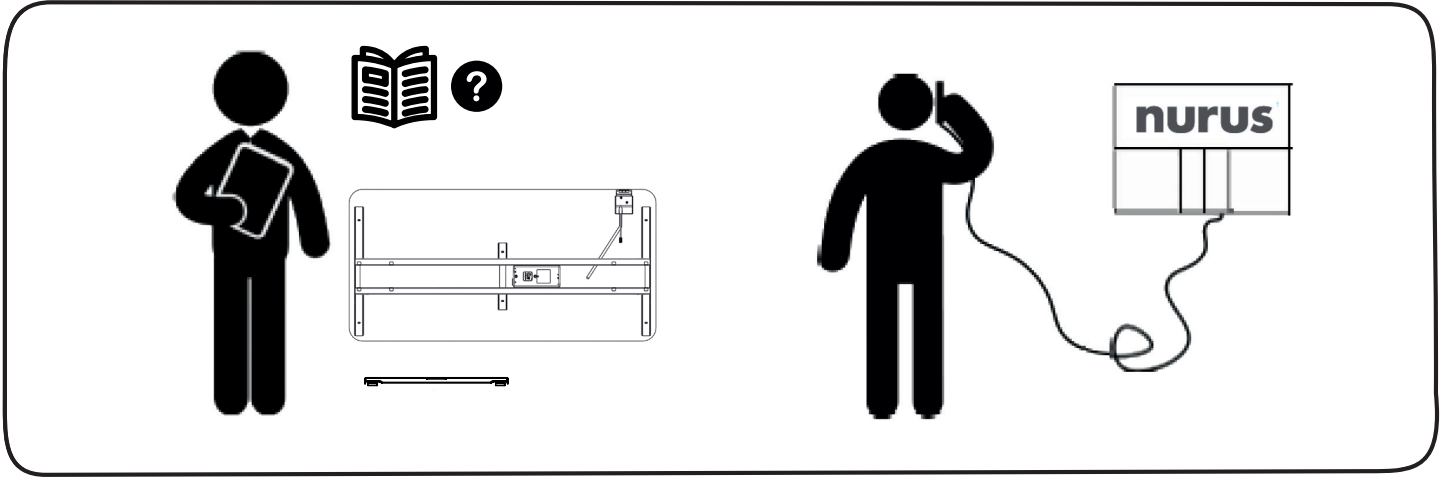

nurus

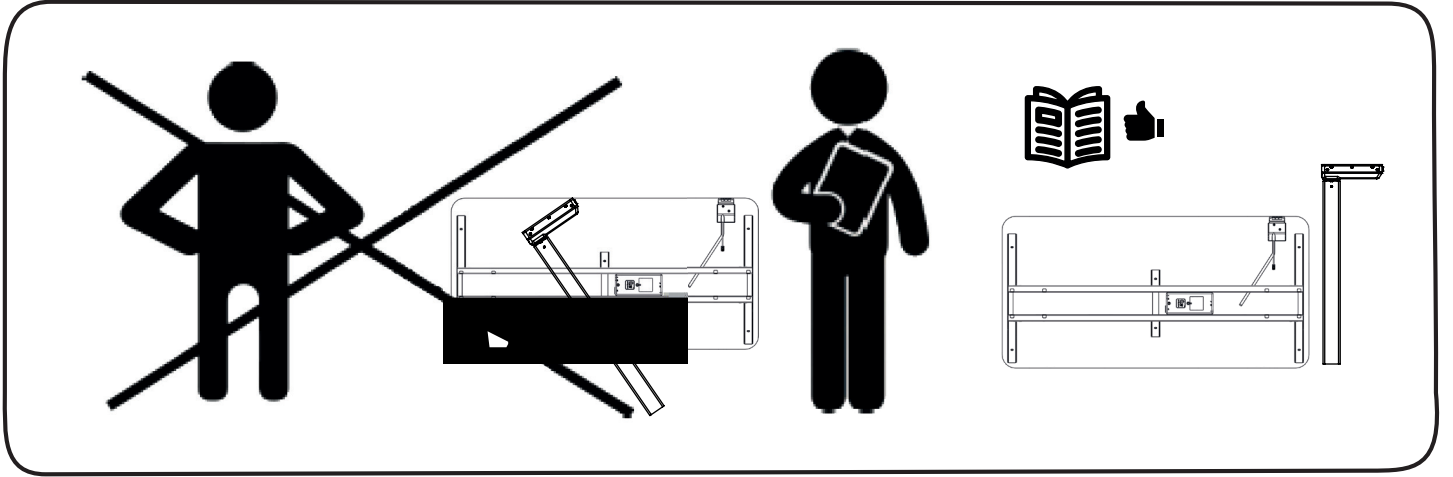

U-DO



-  U-Do çalışma masası montajı için 2 kişi yeterlidir.
-  Montaj için montaj kitinde gösterilen malzemeleri kullanınız.
-  Montaj sırasında yüksek torklu el aletleri kullanılması durumunda, dikkatli olunmalıdır.

Montaj Kiti



8 X



8 X



1 X

Kutu İeriđi

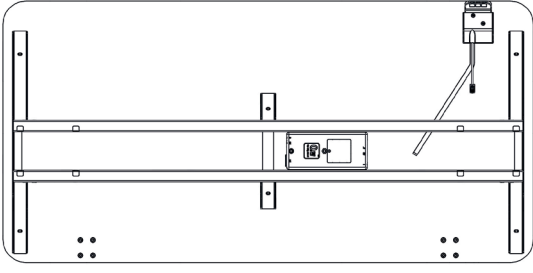

1 X

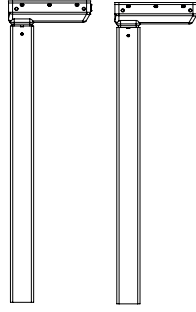

2 X



2 X*



4 X

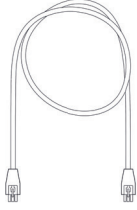

2 X

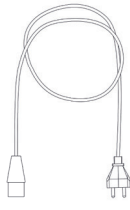

1 X

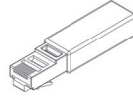

1 X

*DLS Ayak

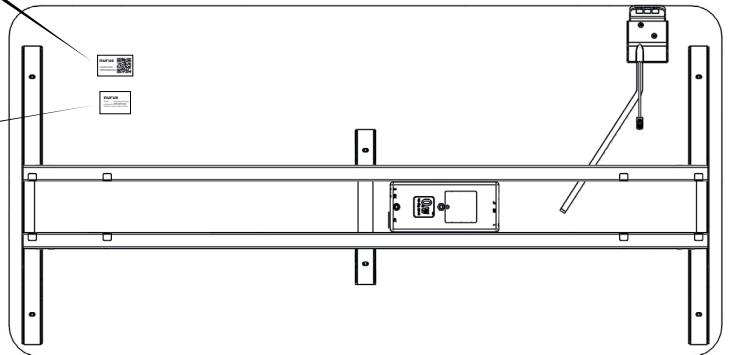

Satış sonrası hizmetlerimizden ve size özel kampanyalarımızdan yararlanabilmek için masa tablanızın altındaki QR kodu okutarak ürününüzün kaydını yaptırabilirsiniz.

1

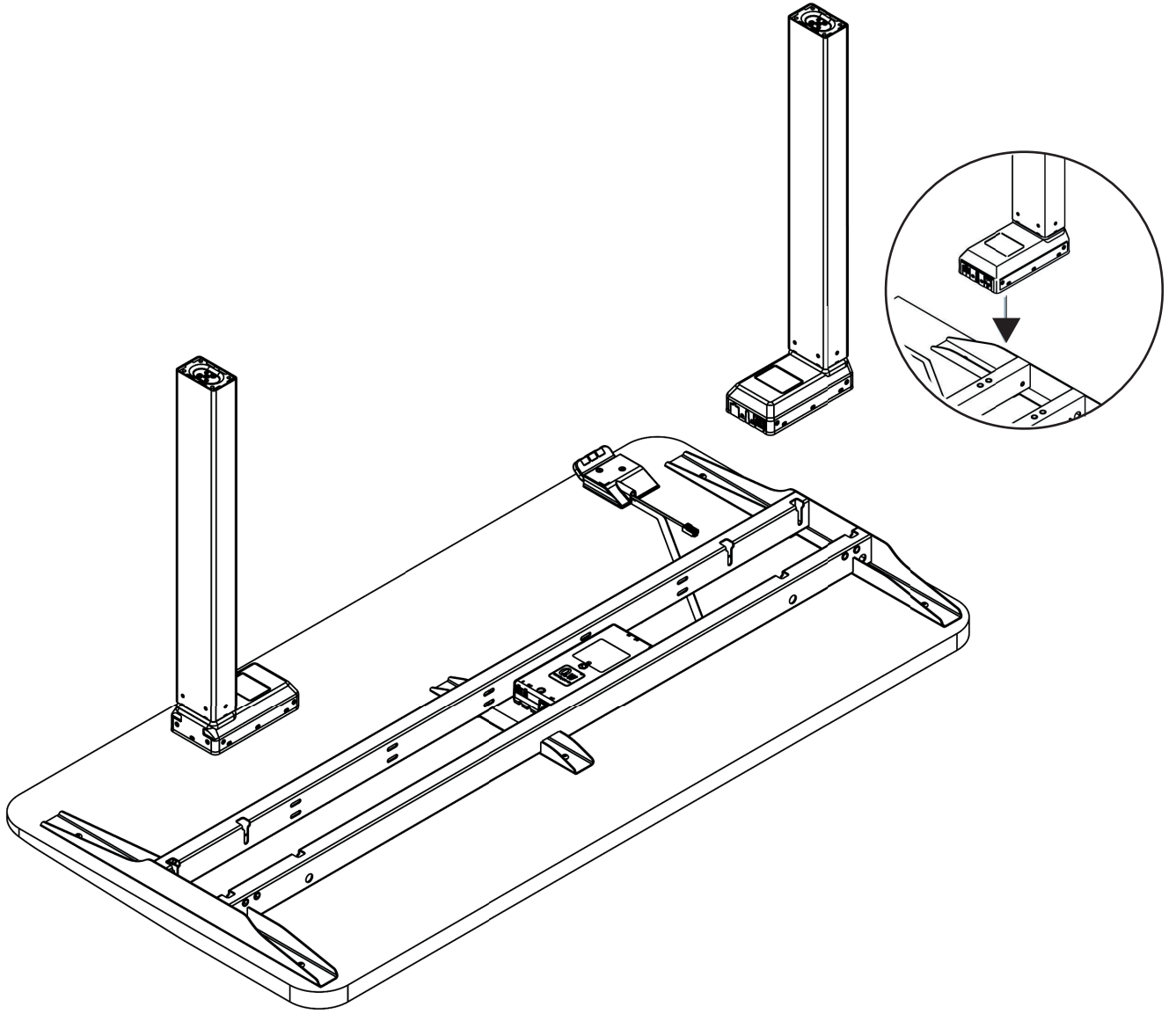

2

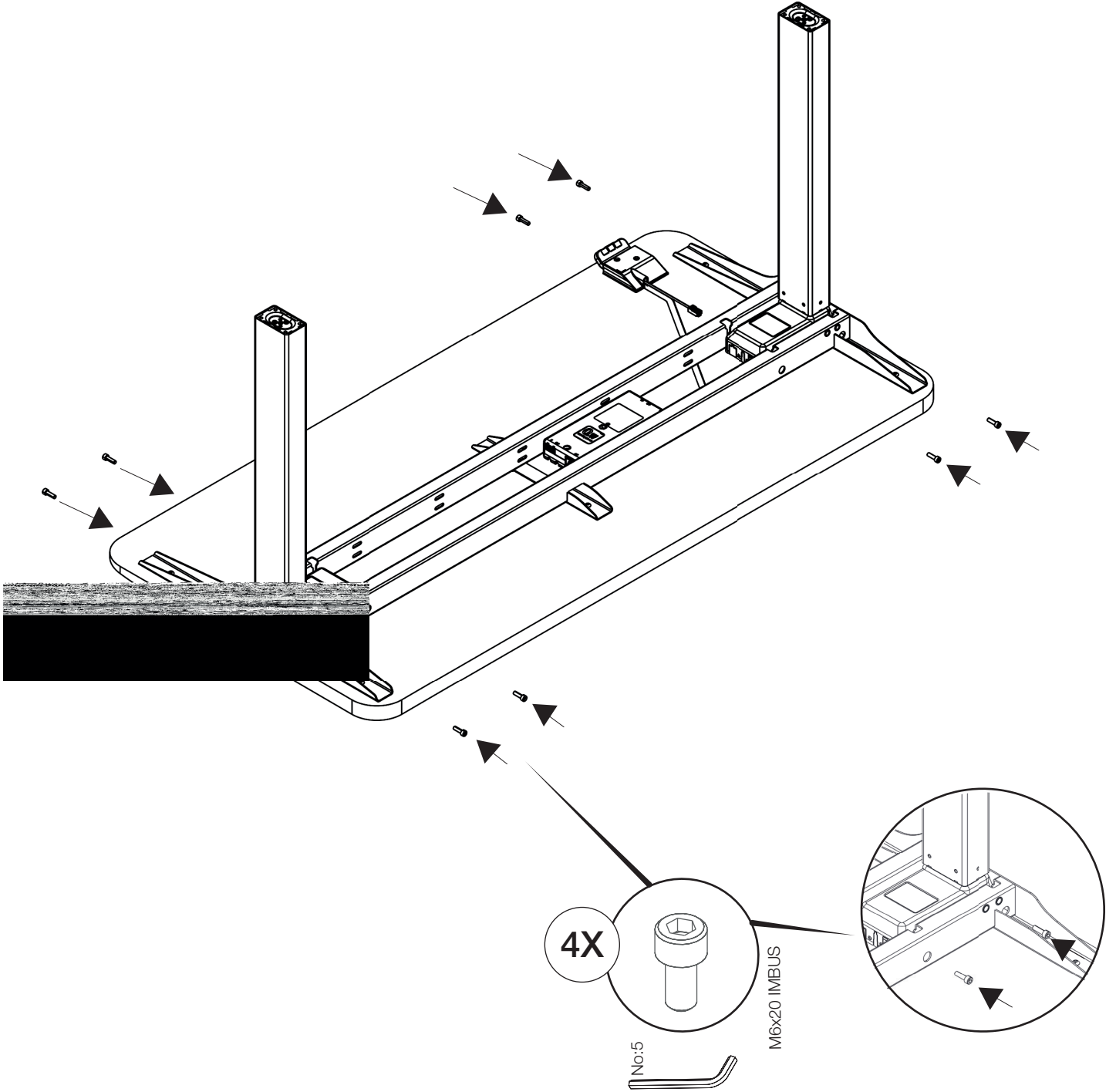

3

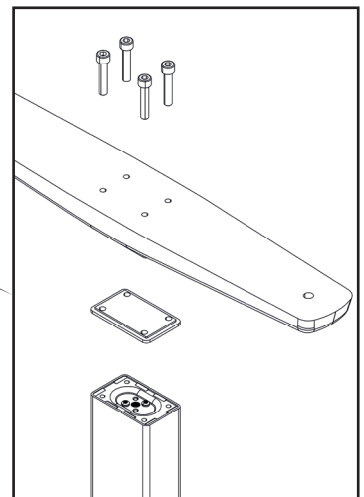
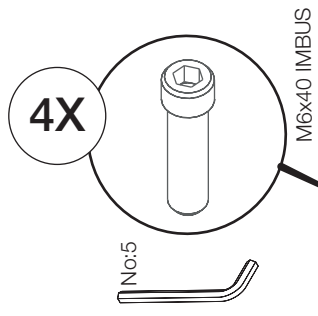
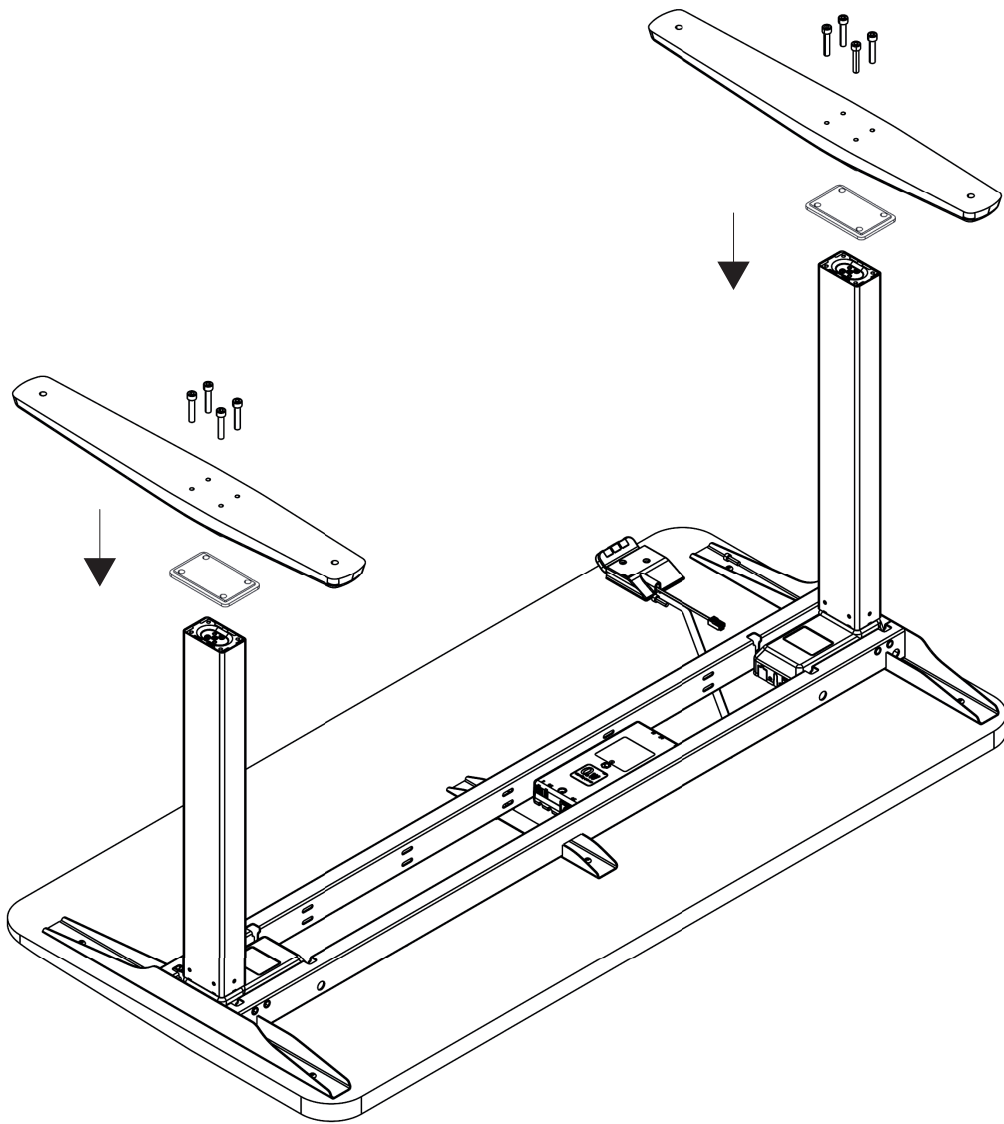

4

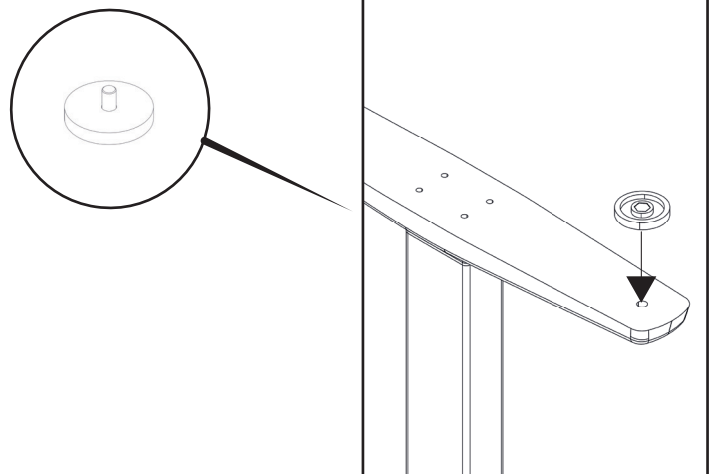
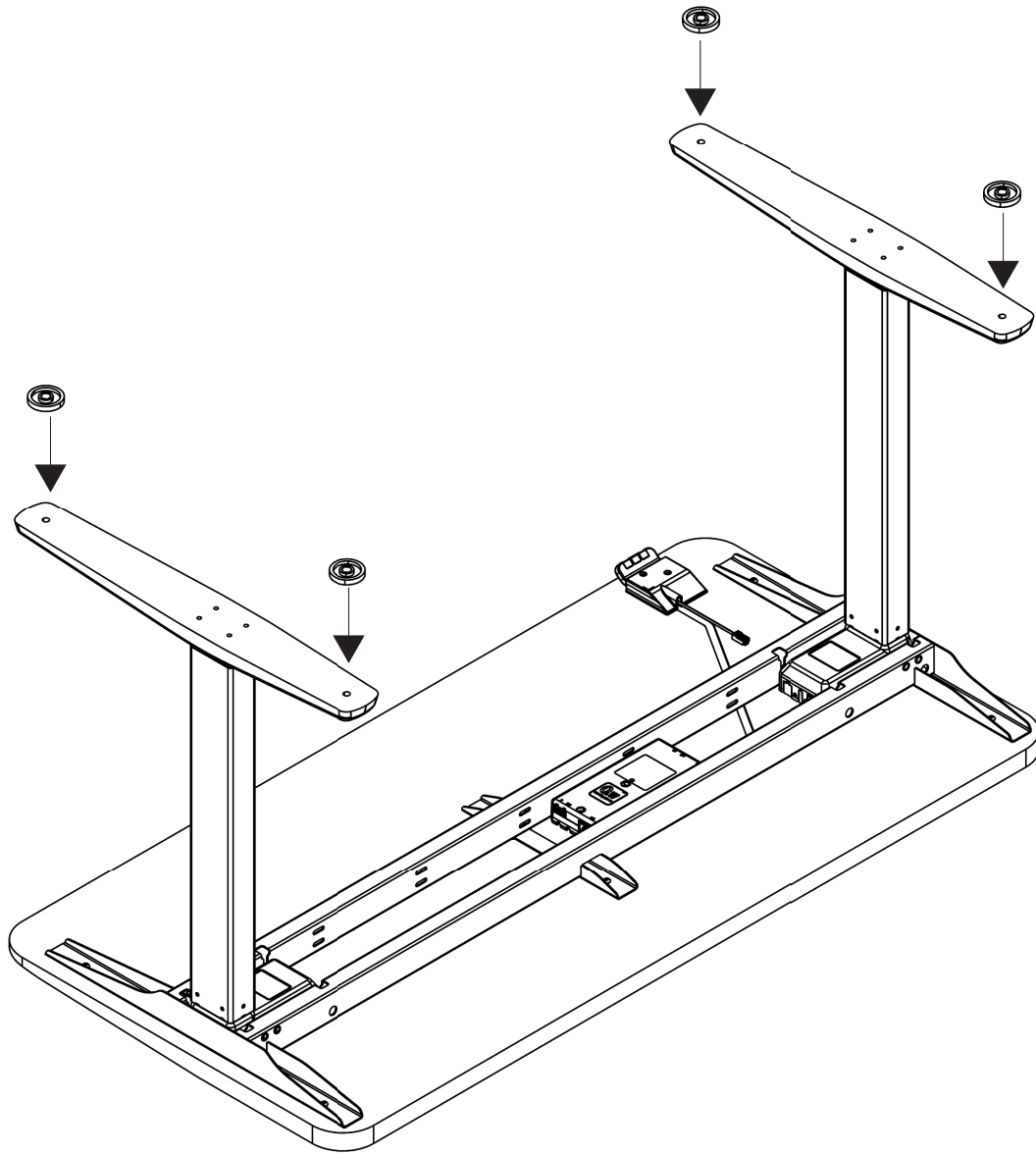

5

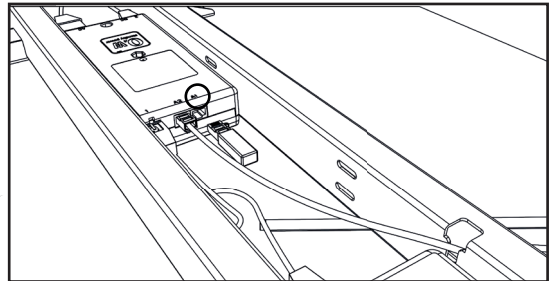
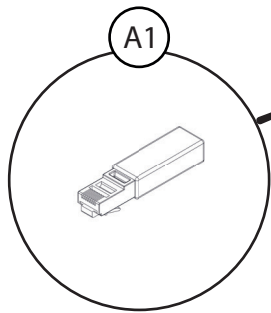
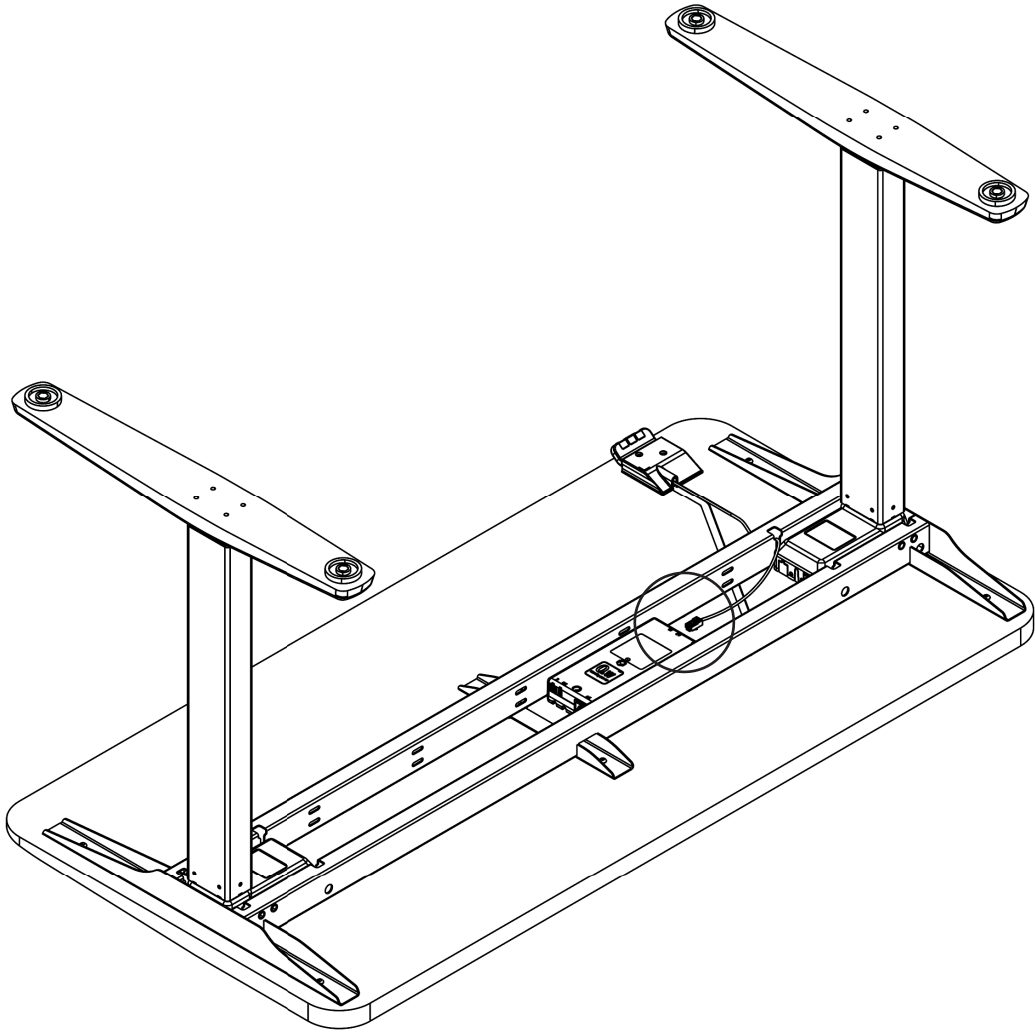

6

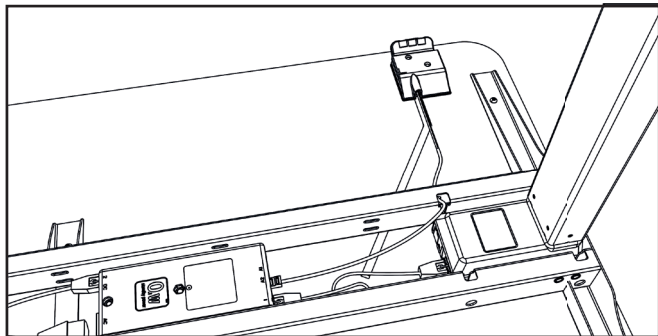
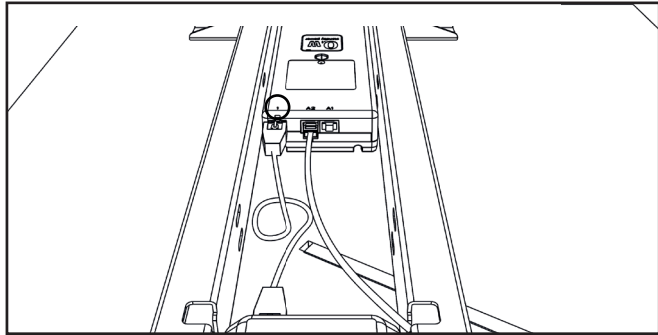
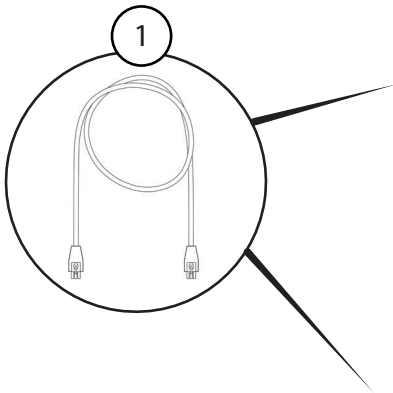
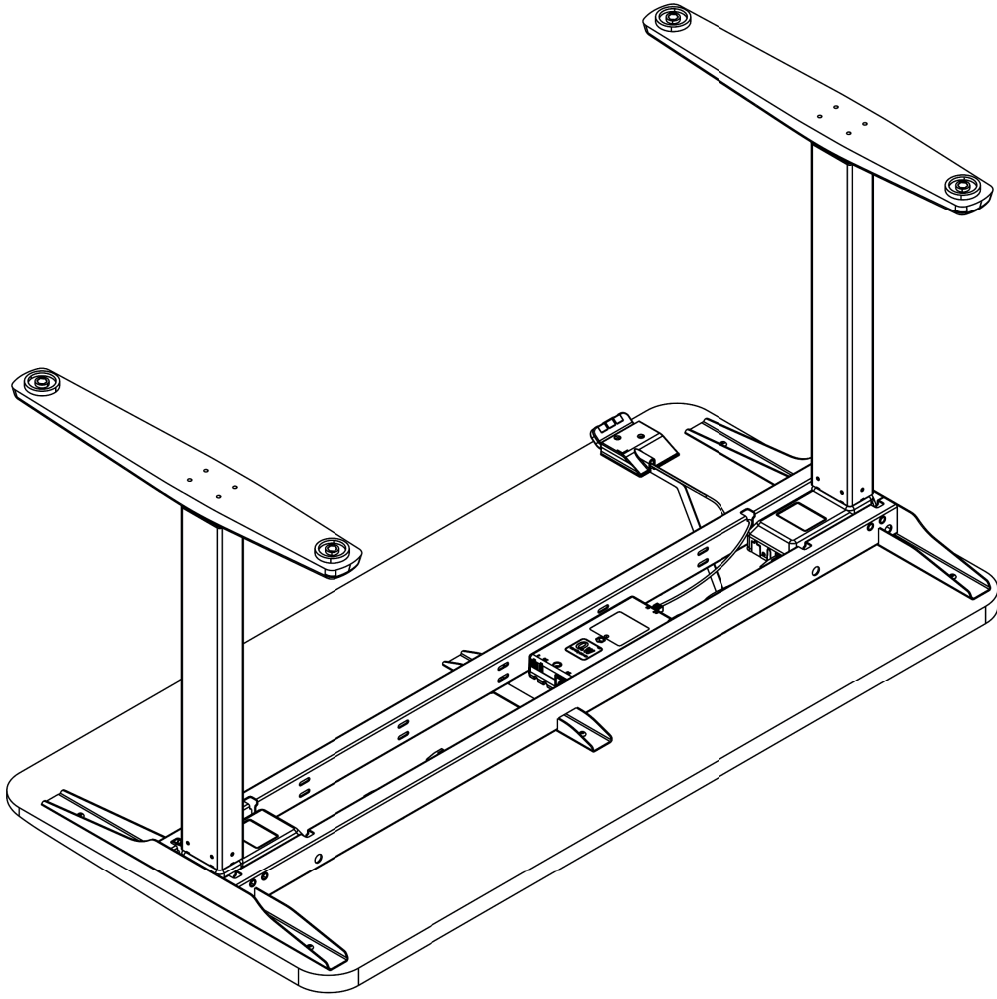

7

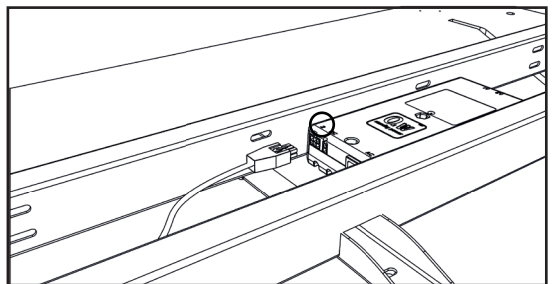
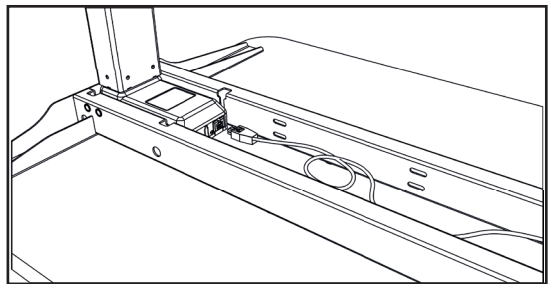
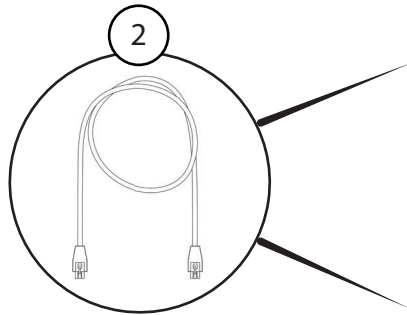
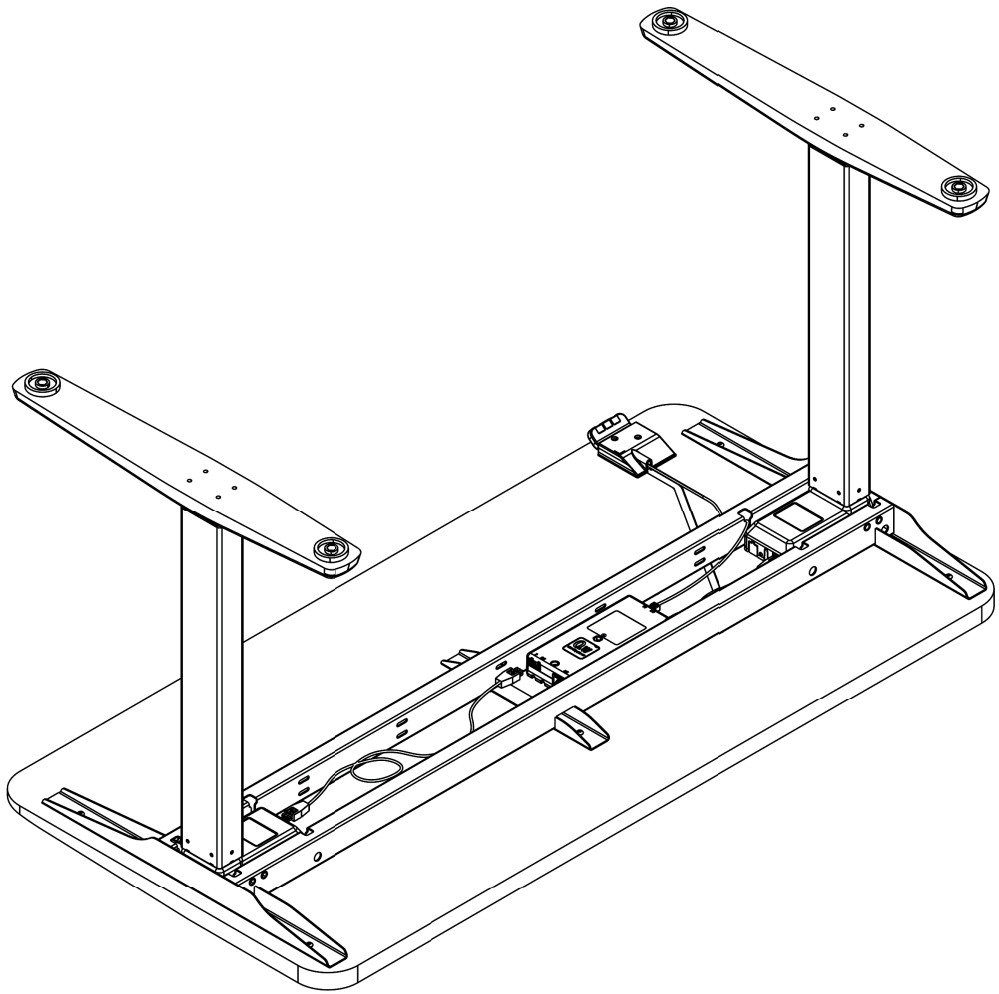

8

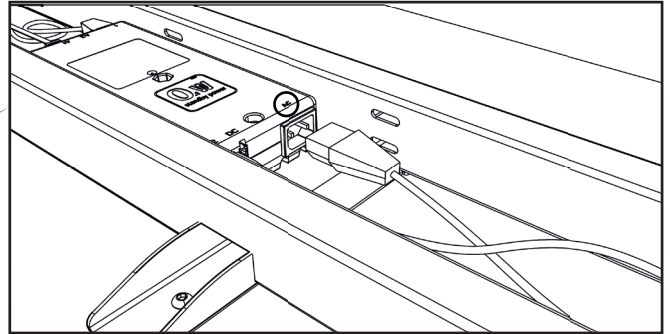
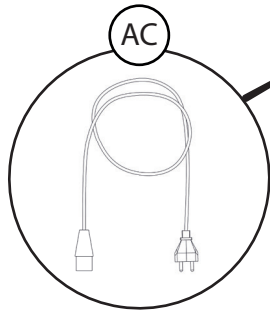
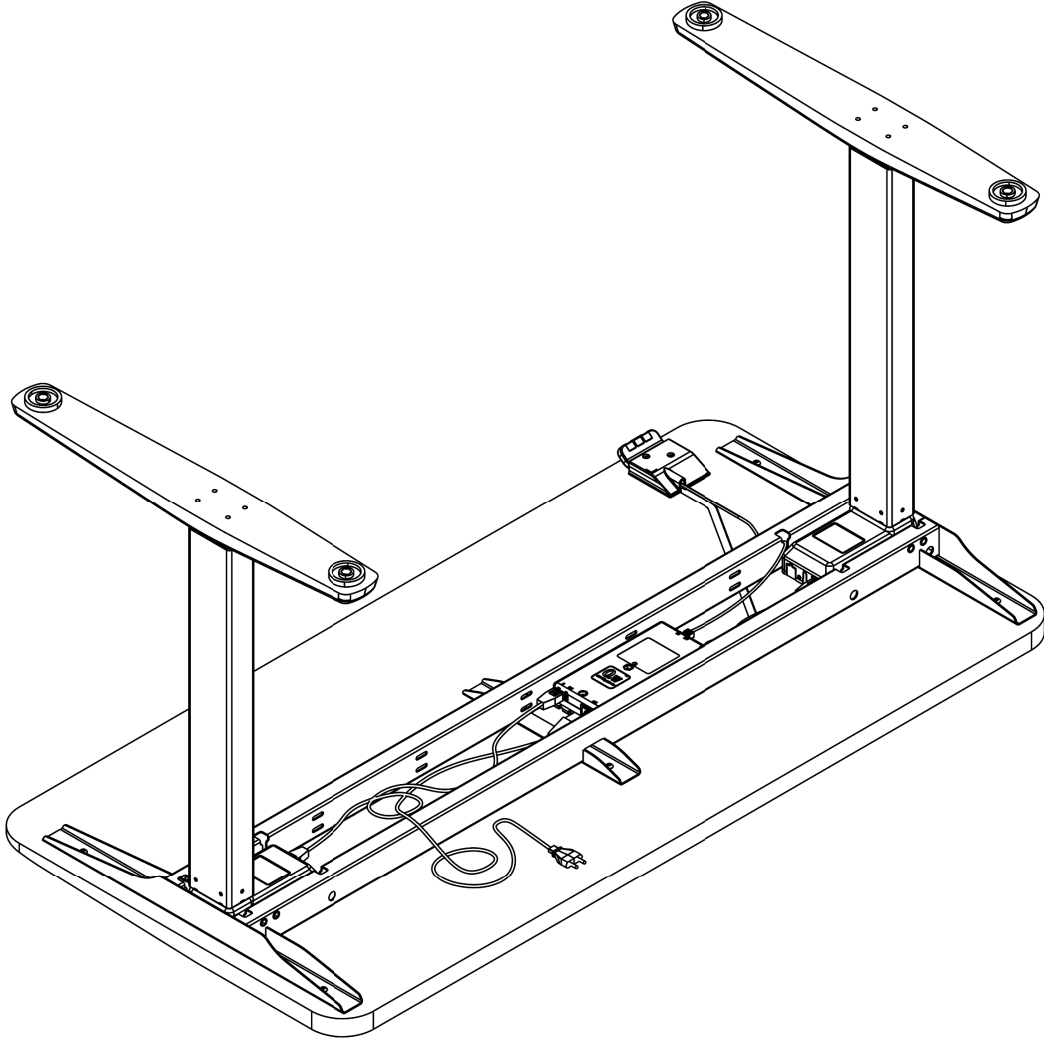

*Dikkat: Masayı çevirirken yardım alınız.

U-DO DPG1M DL5 Ayak Kullanım Talimatları

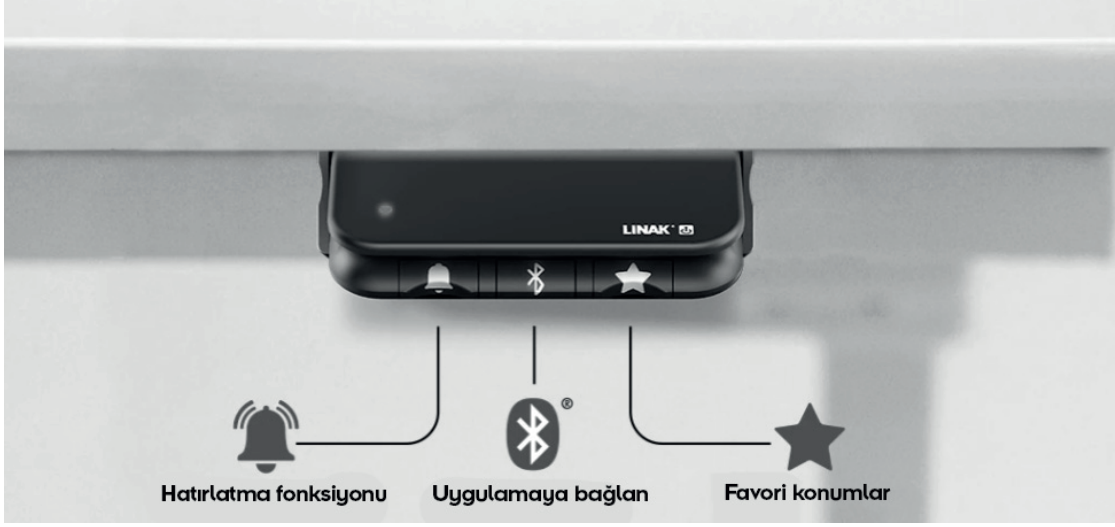

Masanızı ayarlayın

Masayı yükseltmek veya alçaltmak için tek yapmanız gereken, masa kumandanızı hafifçe yukarıya veya aşağıya doğru hareket ettirmektir. Masa istediğiniz yüksekliğe gelene kadar kumandayı aynı yönde tutmaya devam edin. Masanız için kaydettiğiniz favori bir yükseklik var ise, masa bu yüksekliğe ulaştığı zaman otomatik olarak 1 saniye boyunca durur. Masa kumandasını istediğiniz yönde tutmaya devam ettiğiniz zaman, masa siz kumandayı bırakana kadar hareket etmeye devam eder.

Oturarak ve ayakta en sık kullandığınız konumları kaydedin

Masa kumandanız, iki farklı masa yüksekliğini kaydedebilir. Bir konumu kaydetmek için, ilk önce masayı kaydetmek istediğiniz yüksekliğe getirin. Ardından masa kumandasının kenarına bakın. Kumandanın sağ tarafında ★ "yıldız" simgeli bir düğme göreceksiniz. Bu düğmeye iki saniye boyunca basılı tutun. Konum kaydedilirken LED iki kez yanıp sönecektir. LED beyaz renkte sabit yanmaya başladı zaman, mevcut konum kaydedilmiş olur ve düğmeyi bırakabilirsiniz.

Mevcut konumların üzerine yenilerini kaydedin

Eğer kaydetmiş olduğunuz 2 konum var ise ve bu konumların üzerine yenilerini kaydetmek istiyorsanız, tek yapmanız gereken, masayı tercih ettiğiniz yeni konuma hareket ettirip ★ "yıldız" simgeli düğmeyi 2 saniye boyunca basılı tutarak konumu kaydetmektir. Yeni konum, eski konumlardan mevcut konuma en yakın olan konumun üzerine yazılır.

Hafızada kayıtlı konumları silin

Bellekte kayıtlı konumları temizlemek istiyorsanız, ★ "yıldız" simgeli düğmeyi sekiz saniye boyunca basılı tutun. Masa kumandasının kenarındaki LED **kırmızı** renkte yanıp söndüğü zaman işlem tamamlanmış olur. Artık yeniden başlayabilir ve yeni konumlar kaydedebilirsiniz.

Masayı hafızada kayıtlı konumlara hareket ettirin

Masa kumandanızı yukarıya veya aşağıya doğru hareket ettirin ve masa kaydettiğiniz konumda durana kadar kumandayı o şekilde tutun. Bu sayede, masa kumandanıza bakmanıza bile gerek kalmadan, masanızın yüksekliğini kolayca ayarlayabilirsiniz.

Otomatik sürüş özelliğinden faydalanın (tercihe bağlı özellik)

Eğer masa kumandanız tam özellikli bir model ise, masanız favori yüksekliklerinize otomatik olarak hareket ettirilebilir (otomatik sürüş). Bu fonksiyonu, masanızı Desk Control uygulamasına bağlayarak etkinleştirebilirsiniz. Ardından, kumandayı istediğiniz yönde iki kez üst üste hareket ettirmeniz, masanızı kayıtlı en yakın konuma hareket ettirir. Masa kayıtlı konuma ulaşmadan önce hareketi durdurmak için, masa kumandasını bir kez daha kısaca hareket ettirmeniz yeterlidir.

Hatırlatma özelliği ile hareket etmeye hazır mısınız? Ne zaman oturup kalkmanız gerektiği size bildirilsin. 

Masa kumandanız, ayağa kalkma zamanınız geldiğinde sizi LED yardımıyla bilgilendiren bir hatırlatma fonksiyonuna sahiptir.

- **Yeşil ışık:** Dengeledesiniz, hareket etmenize henüz gerek yok!
- **Turuncu ışık:** Masanızı yükseltin, ayağa kalkma zamanınız geldi!
- Siz ayağa kalktıktan sonra turuncu ışık yeniden yeşile dönüşür.

Hangi zaman aralıklarıyla oturup kalkmanız gerektiğini siz belirleyin. 

Ne sıklıkla ve ne süreyle ayakta durmanız gerektiğine dair hatırlatmaları, uygun gördüğünüz şekilde ayarlayabilirsiniz. İsterseniz, önceden tanımlamış olduğumuz zaman aralıklarından uygun olanları seçebilirsiniz. Fakat isterseniz kendinize uygun gördüğünüz farklı zaman aralıkları da belirleyebilirsiniz. Başlangıçta her saat 5 dakika ayakta durmanızı öneriyoruz. Zaman geçtikçe bu süreyi 10 veya 15 dakikaya uzatabilirsiniz.

Not: Çok fazla ayakta durmak da iyi değildir. Esas fayda, değişimli olarak oturup ayakta durduğunuz zaman sağlanır.

Hatırlatma fonksiyonu nasıl ayarlanır?

Hatırlatma fonksiyonunu ayarlamak son derece kolaydır. Masa kumandanızın kenarına baktığınızda, orada birkaç düğme bulacaksınız. Bu işlem için, soldaki düğmeyi kullanacağız. Ön tanımlı üç zaman aralığından birini seçmek için bu düğmeye basın. LED'in ışık yoğunluğu, hangi zaman aralığının seçili olduğunu belirtir:

- **Aralık 1** (düşük yoğunlukla yanan LED): "55 dakika oturduktan sonra hatırlatma"
- **Aralık 2** (orta yoğunlukla yanan LED): "50 dakika oturduktan sonra hatırlatma"
- **Aralık 3** (yüksek yoğunlukla yanan LED): "45 dakika oturduktan sonra hatırlatma"

Masa kumandasının standart ayarı "Aralık 1"dir. Hatırlatma fonksiyonu kapalı olduğu zaman beyaz ışık yanmaz.

U-DO DPG1M DL5 Ayak Kullanım Talimatları

Desk Control uygulaması ile eşleştirin

Eğer kendinize özel zaman aralıkları belirlemek istiyorsanız, lütfen akıllı telefonunuza Desk Control™ uygulamasını indirin.

Nasıl bağlantı kurulur?

Eşleşme moduna geçmek için Bluetooth® düğmesini iki saniye boyunca basılı tutun. LED mavi renkte yanıp sönecektir. Desk Control uygulamasını açın ve “Desks nearby” (Yakındaki masalar) başlıklı listede masanızı bulun.

Masa kumandanızı sıfırlayın

Masa kumandanızı sıfırlamak istiyorsanız, kullanabileceğiniz üç seçenek bulunmaktadır:

1.Hafızadaki konumları sıfırlama

Işık kırmızı yanıp söne kadar ★ “yıldız” simgeli düğmeye 8 saniye boyunca basılı tutun.

2.Hatırlatıcıyı sıfırlama

Işık kırmızı yanıp söne kadar “zil” simgeli düğmeye 8 saniye boyunca basılı tutun.

3.Fabrika ayarlarına sıfırlama

Işık kırmızı yanıp söne kadar ★ “yıldız” ve “zil” simgeli düğmelere 8 saniye boyunca basılı tutun.

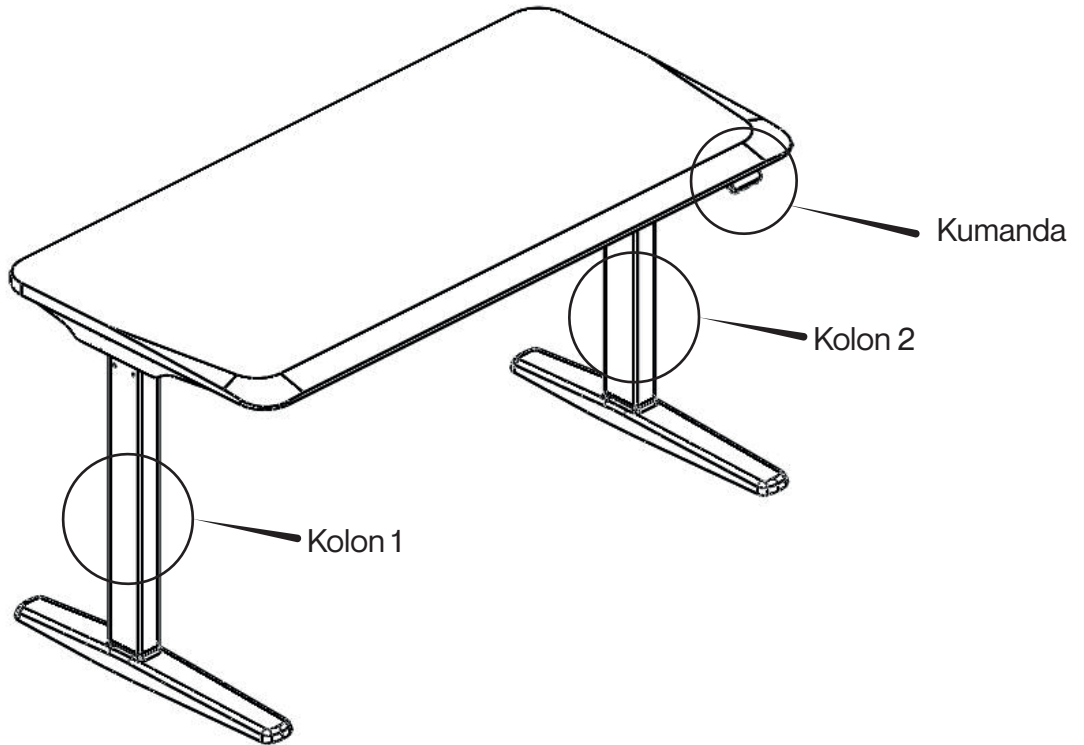

Kolon başına maksimum yük :70-80 kg

Ürünün minimum ve maksimum yüksekliği: 73-123 cm

U-DO DPG1M DL5 Ayak Kullanım Talimatları

U-Do

Üstün bir teknolojiyle üretilmiş size özel masa tablanızı uzun süre kullanabilmeniz için, yüzeyine sıcak, soğuk ve kimyasal temizlik malzemelerinin direkt temasından kaçınmalısınız.

İçeceklerinizi bardak altlığı ile kullanmanızı tavsiye ederiz.

