

nurus

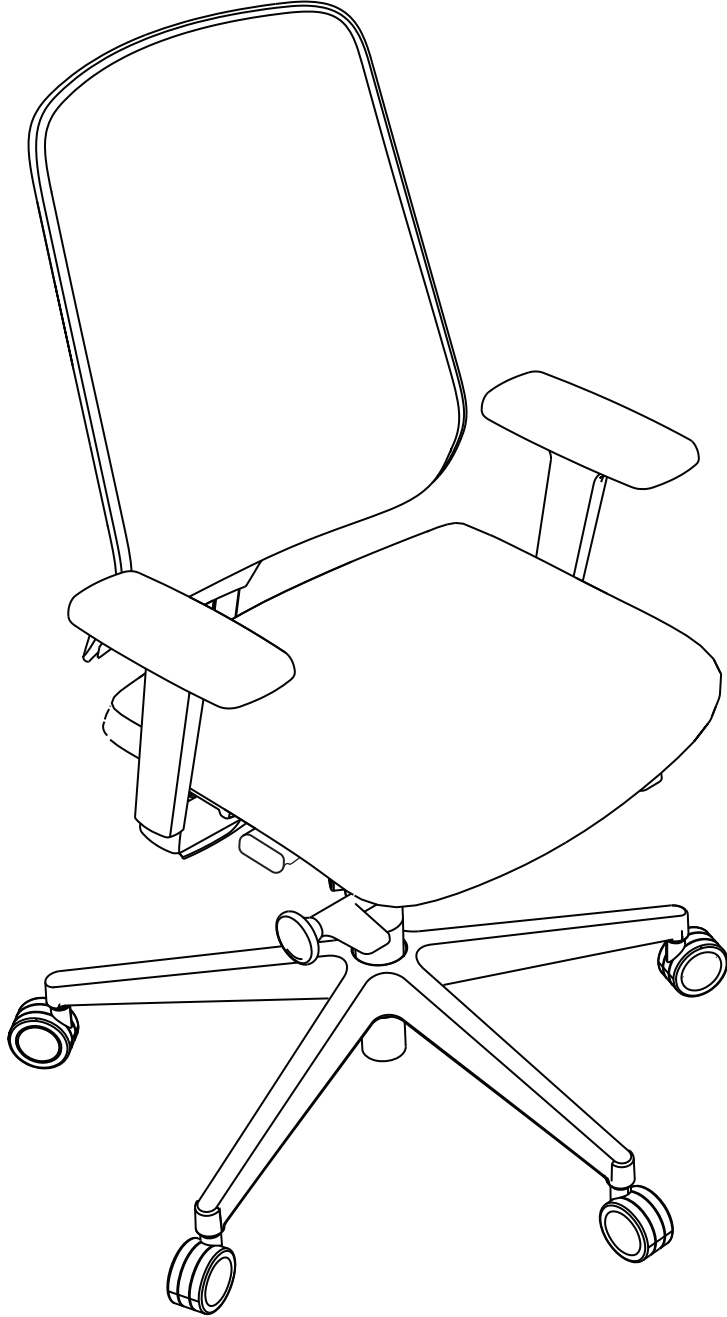
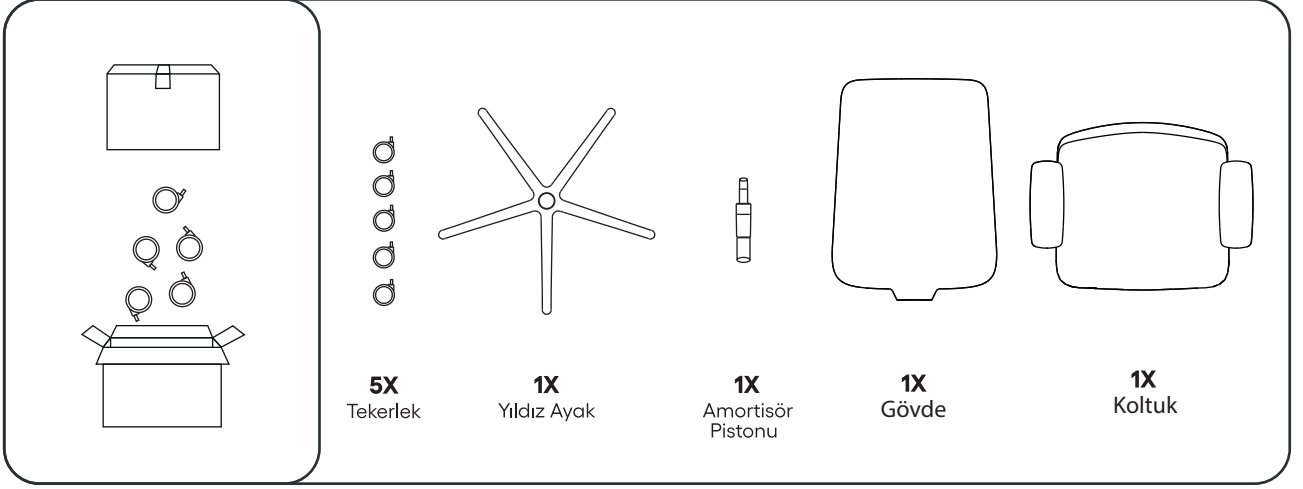

MOU PRO FRONT TILT

1.1 Me Too kutusu ierisinde bulunan aŐađıdaki paraları dıŐarı ıkartın:

Montaj Kiti

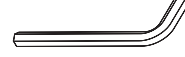
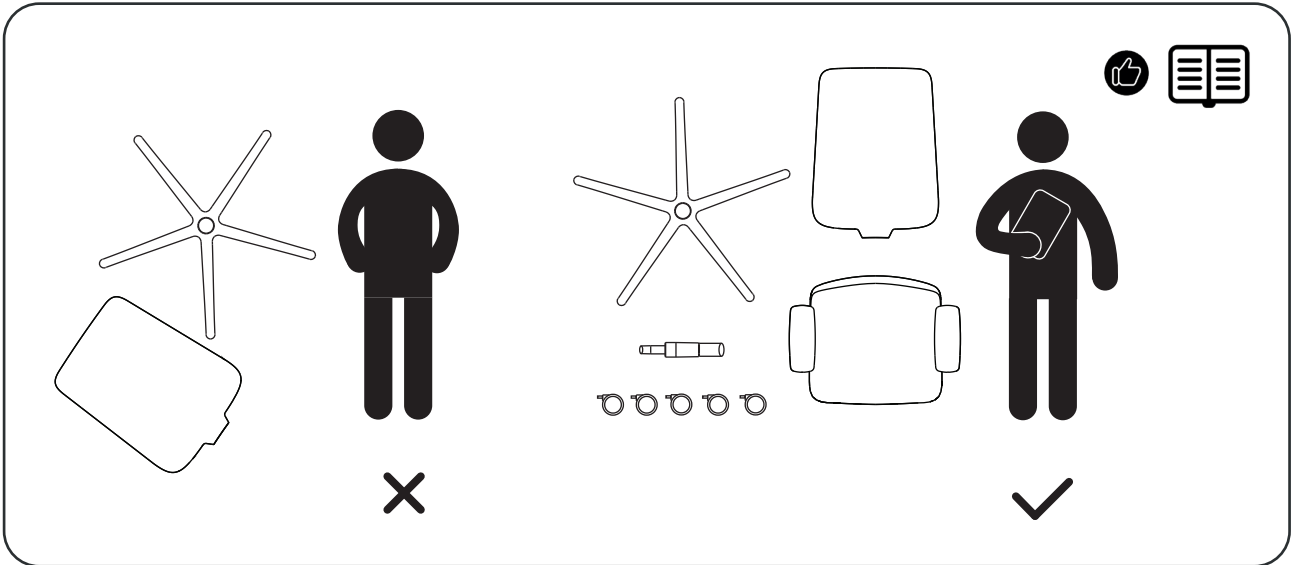
**3X**
Vida**1X**
Alyan Anahtarı**1.2** rn paralarını dizip, kurulum ve kullanım manuelini aınız.

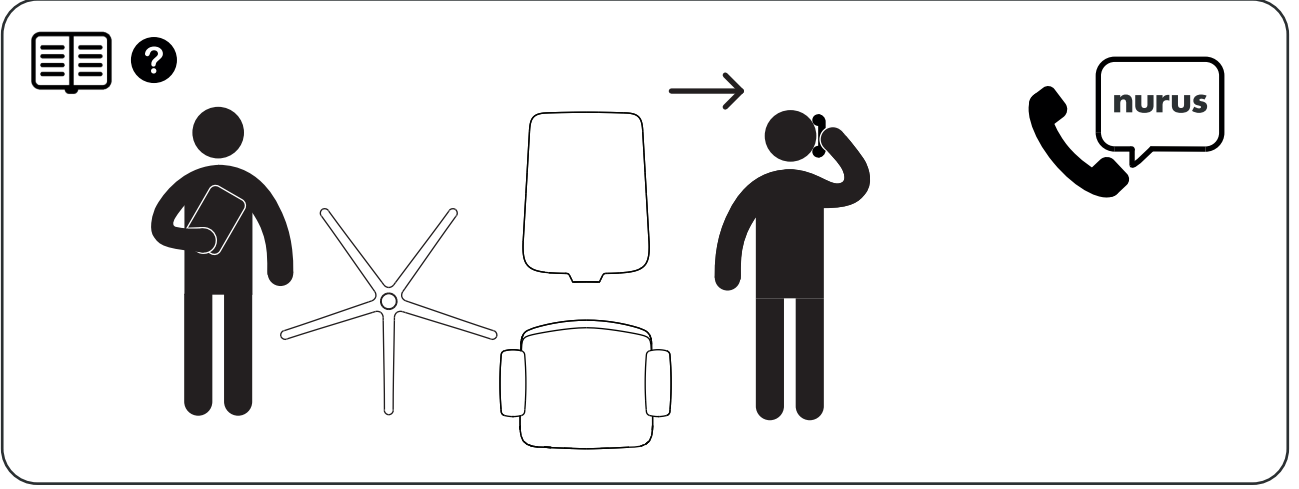
1.3 Kurulum sırasındaki tm sorularınız iin bizi arayabilirsiniz.

Mou Pro Front Tilt alıřma sandalyesi montajı iin 1 kiři yeterlidir.



Montaj iin kılavuzda gsterilen adımları takip ediniz.



Amortisr deđiřtirmek veya onarmak iin yetkili personel dıřında kesinlikle mdahale etmeyiniz.



Montaj sırasında matkap benzeri yksek torklu el aletleri kullanmayınız.

2.1 Yıldız ayak parçasını düz ve sağlam bir zemin üzerinde ters çevirerek, 5 adet tekerleği ayak içerisine sıkıca geçirerek monte ediniz.

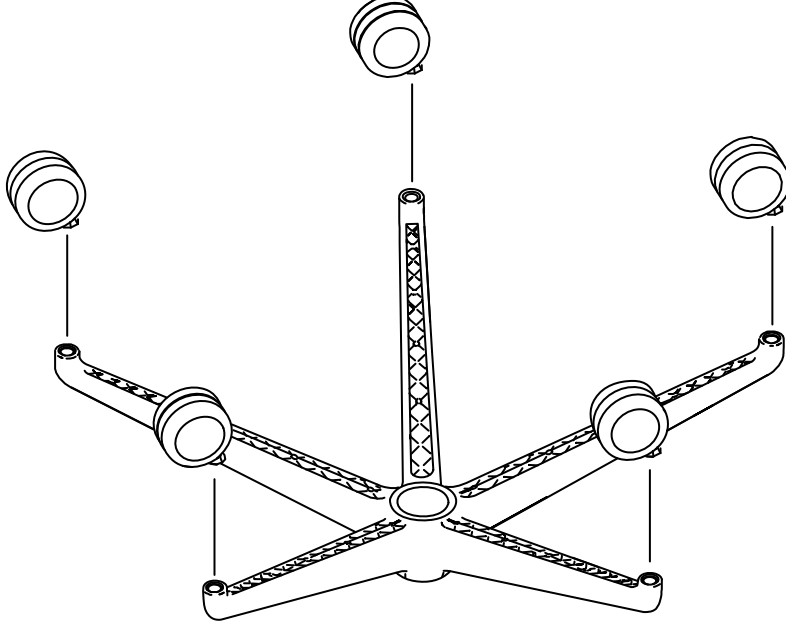

2.2 Tekerlekleri takılmış olan yıldız ayağı tekrar ters çevirerek tekerlekleri üzerine oturtunuz. Ortadaki boşluğa amortisör pistonunu **siyah parça altta kalacak şekilde** sıkıca geçiriniz.

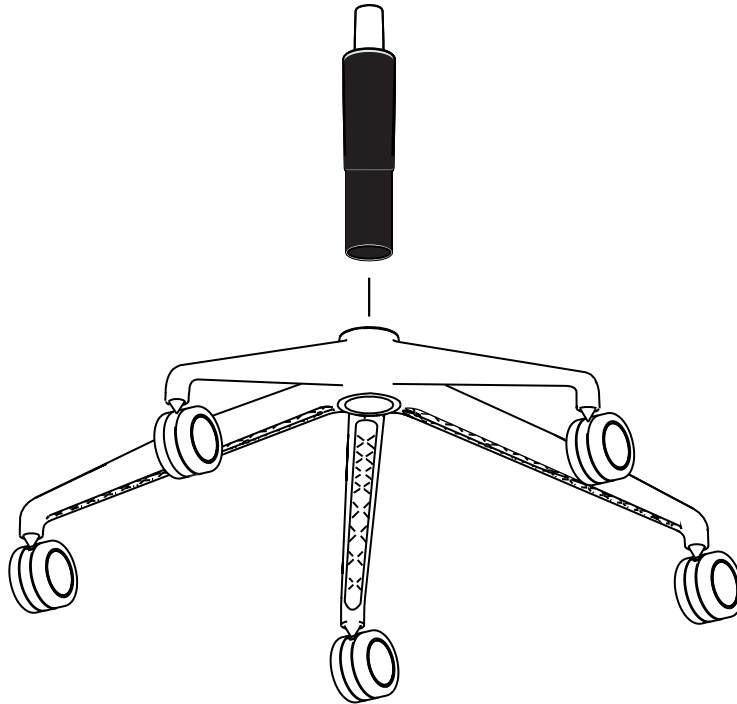

2.3 Gövde ile koltuk parçasını düz ve sağlam bir zemin üzerinde ters çevirerek kutunun içerisinden çıkan montaj kitindeki vidalar ve alyan anahtarları ile birbirine monte edelim.

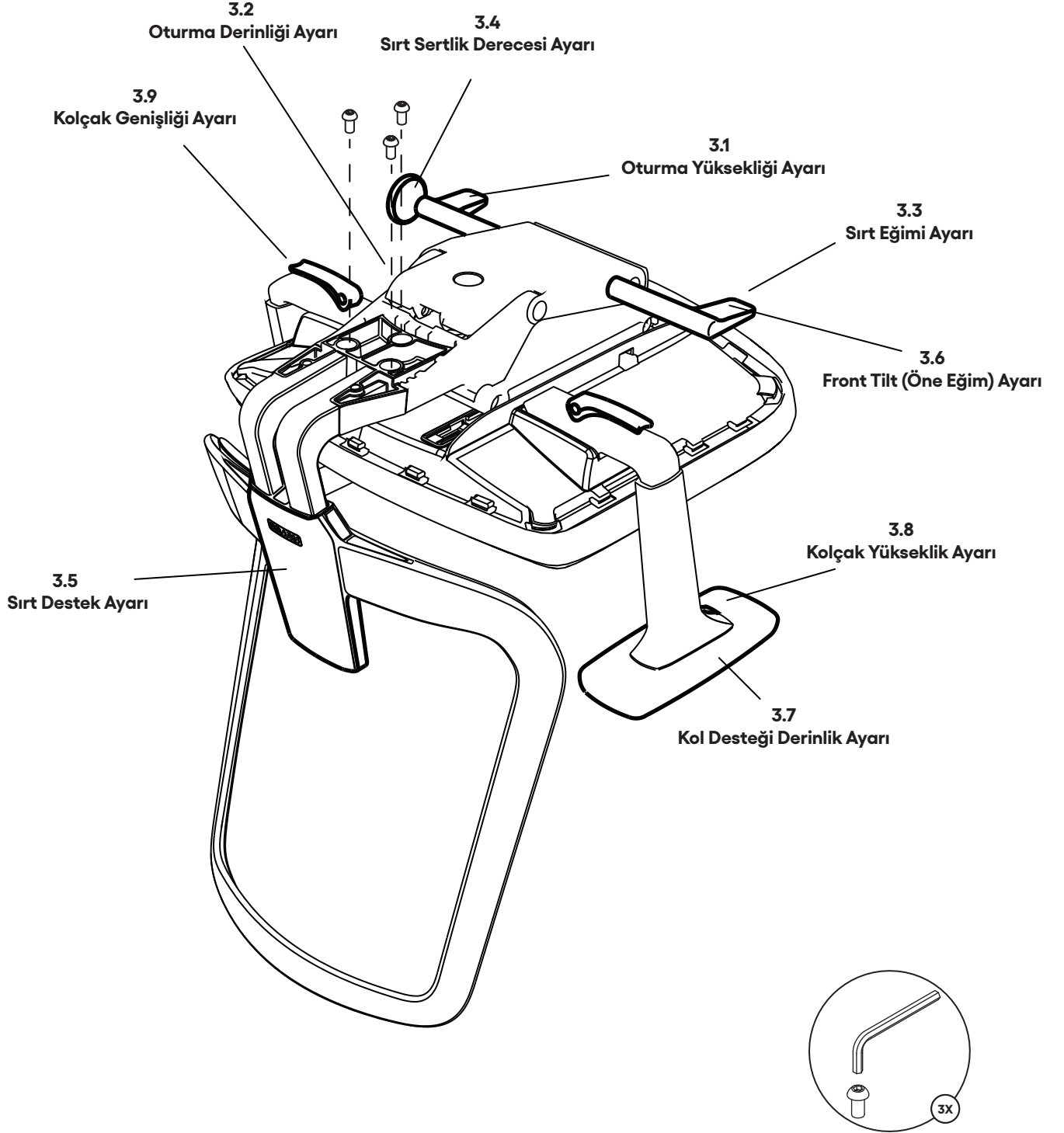

Gövdeyi iyice sabitlediğinizden emin olunuz.

2.4 Montajını yaptığınız piston geçirilmiş yıldız ayak parçasının üzerine gövdeyi getirerek, amortisör ile mekanizmayı birbiri içerisine oturtunuz.

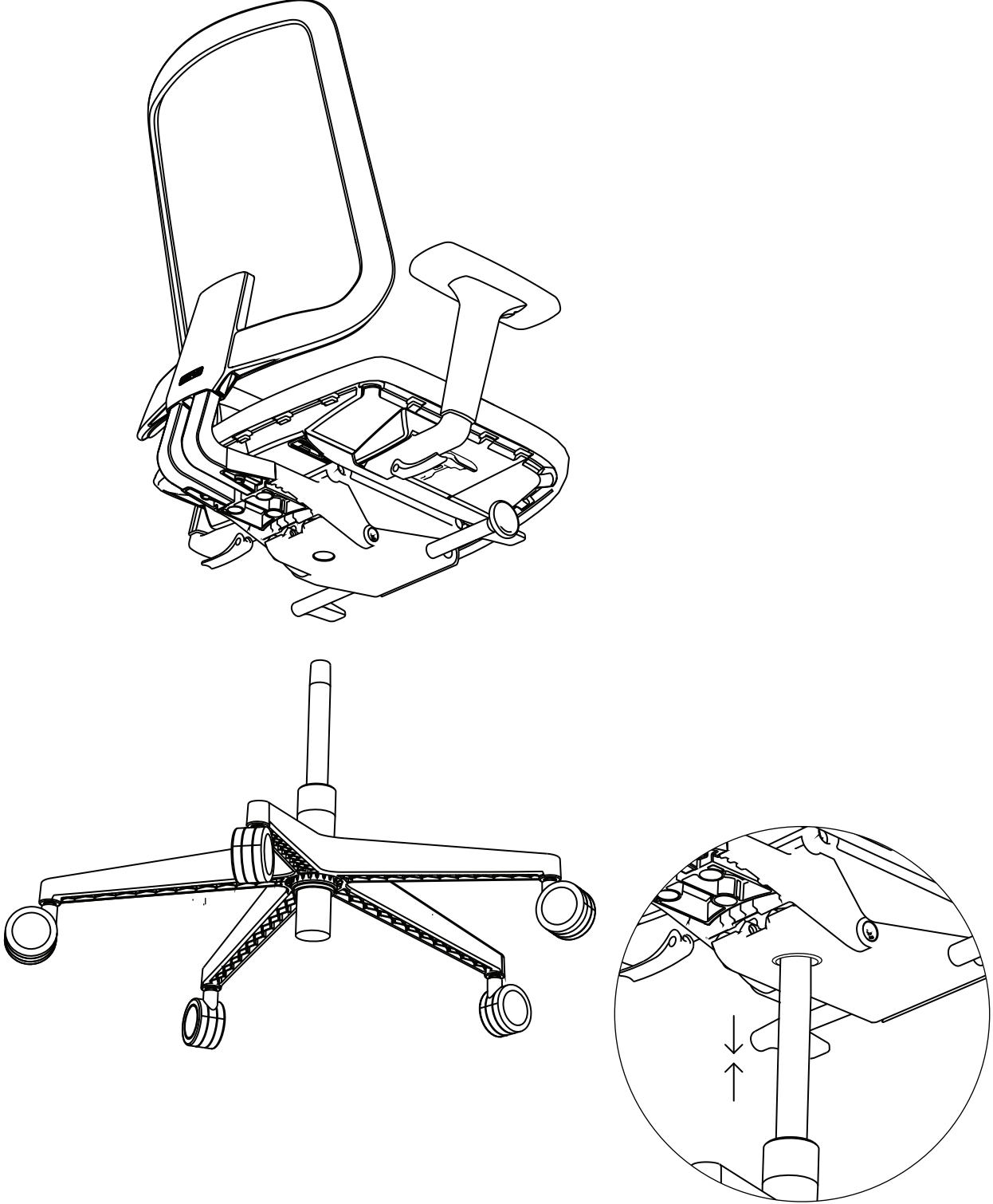

Mekanizma içerisine pistonun tam olarak geçtiğinden emin olunuz.

3.1 Oturma Ykseklđi Ayarı

Koltuk mekanizmasının sađ-lt tarafında yer alan mandalı yukarıya dođru ekerek koltuk ykseklđini rahata boyunuza gre ayarlayabilirsiniz. Bu hareketi yaparken, mandalı ektikten hemen sonra, vcut ađırlıđınızı koltuk zerinden hafife kaldırmamız ve yarı-oturur pozisyonda olmanız gerekmektedir.

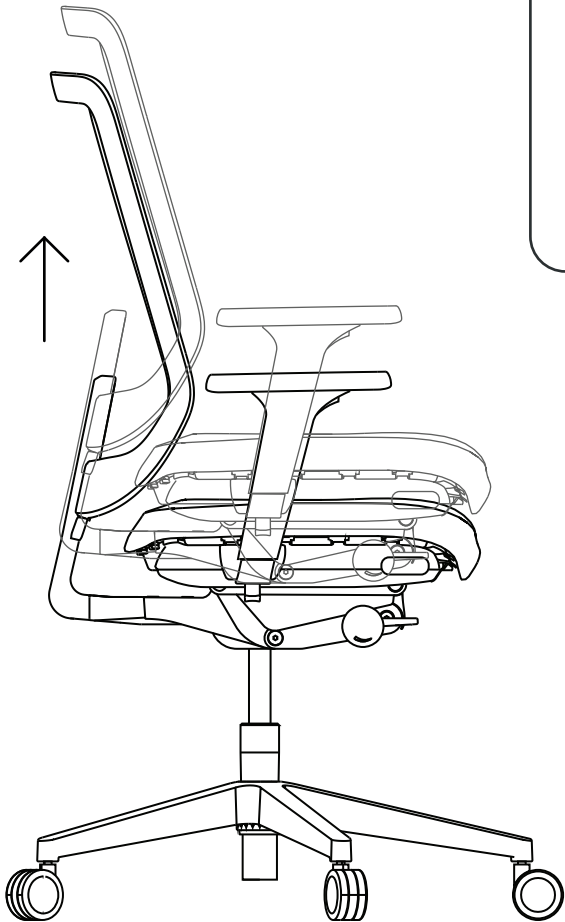
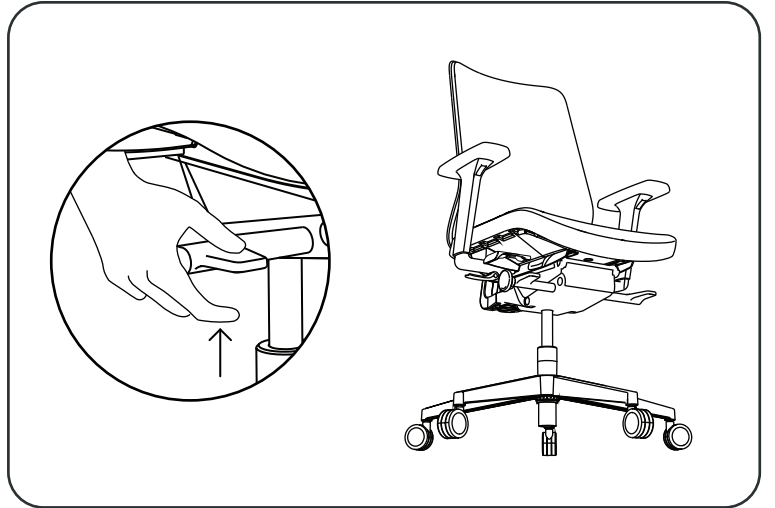

3.2 Oturma Derinliđi Ayarı

Oturma minderinin sađ- alt tarafında yer alan mandalı öne dođru çekerek oturma derinliđini rahatça bacak boyunuza göre ayarlayabilirsiniz. Bu hareketi yaparken, mandalı çektikten hemen sonra, vücut ađırlıđınızı kullanarak oturma derinliđini bacak boyunuza uygun olacak biçimde ayarlayabilirsiniz.

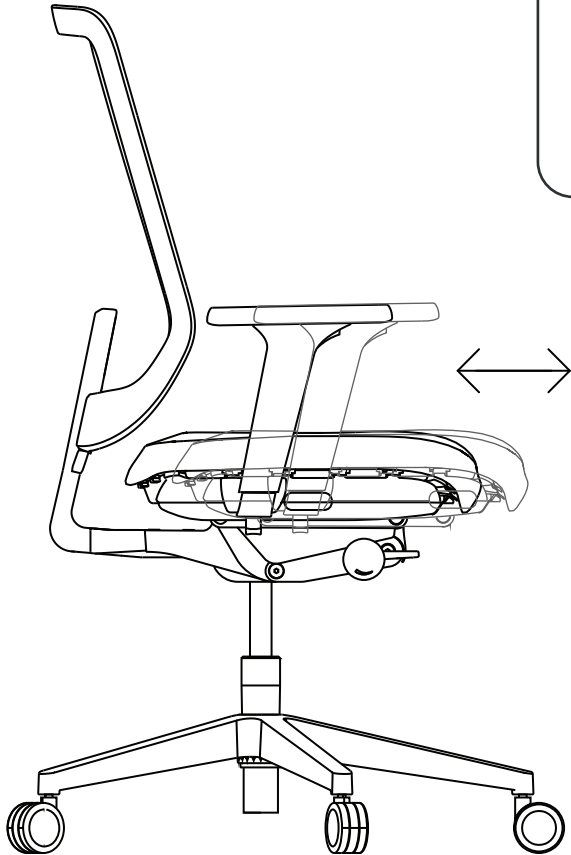
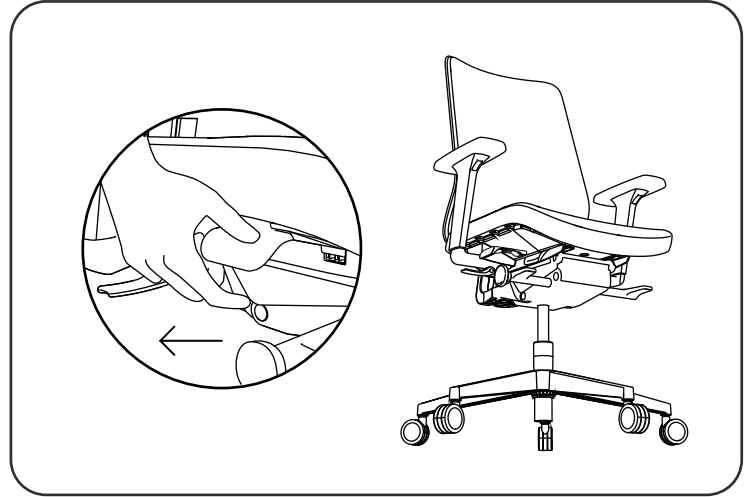

3.3 Sırt Sertlik Derecesi Ayarı

Oturma yükseklik ayarının yanına yerleştirilmiş olan kolu dairesel olarak çevirerek çalışma sandalyenizin sırt sertlik derecesini kendinize uygun sertlik ayarına getirebilirsiniz.

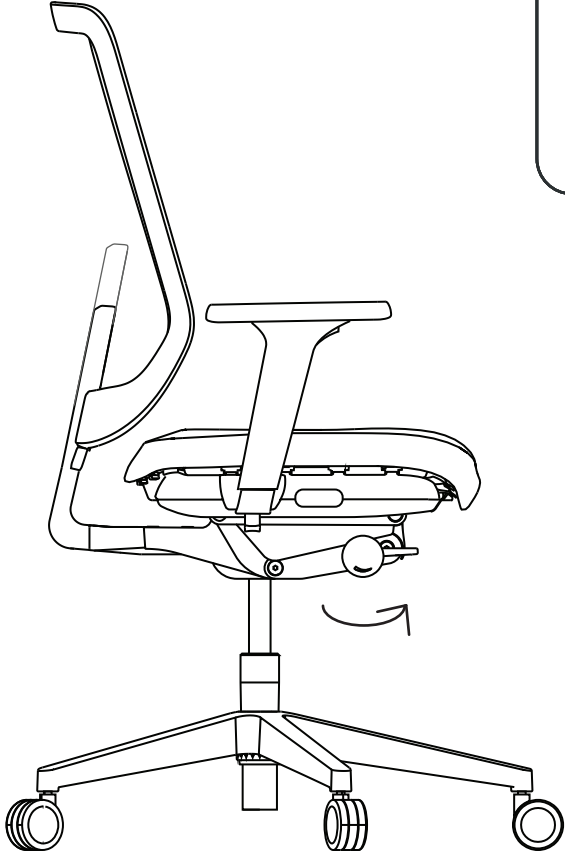
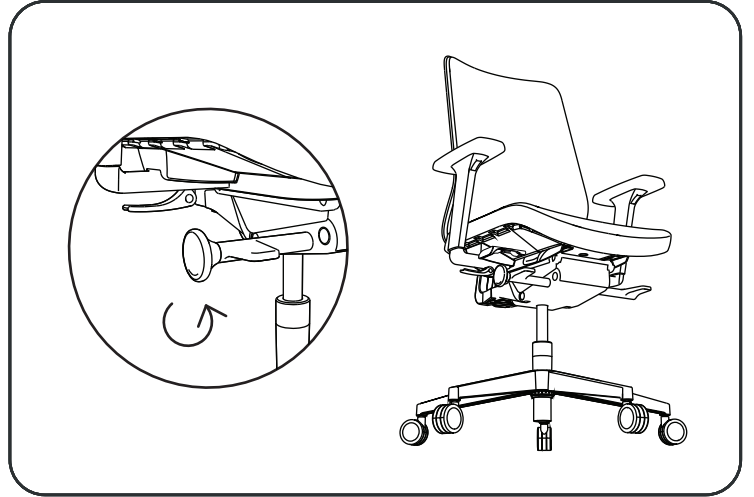

3.4 Sırt Eğim Ayarı

Koltuk mekanizmasının sol tarafında yer alan, dairesel ucun yanındaki mandal ile koltuğunuzun sırt eğim kilidini kontrol edebilirsiniz. Mandalı aşağı indirip kilidi kapatarak koltuğunuzu yatırabilir, yukarı kaldırarak bulunduğunuz pozisyona en yakın 3 farklı kademede ya da dik oturuş pozisyonunda kilitleyebilirsiniz.

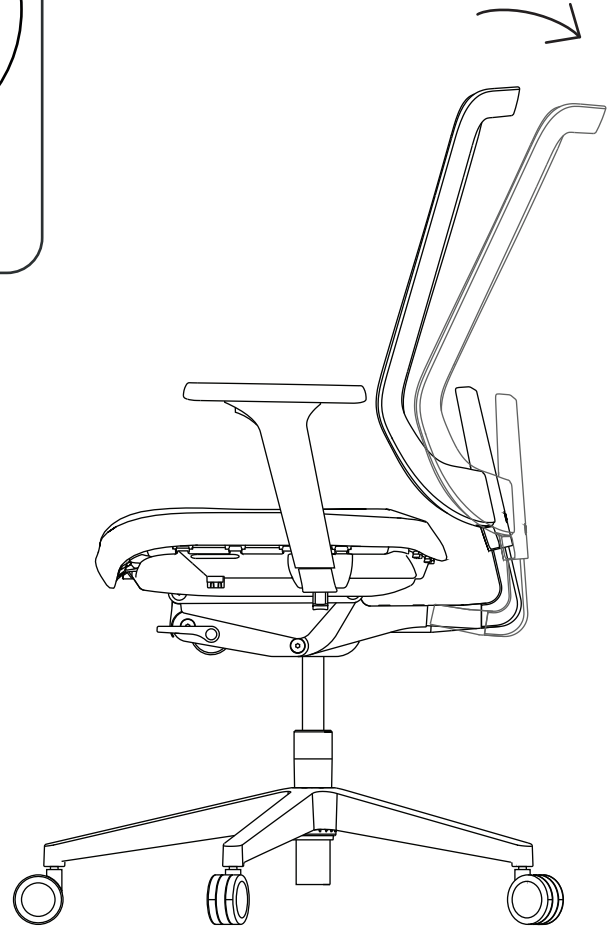
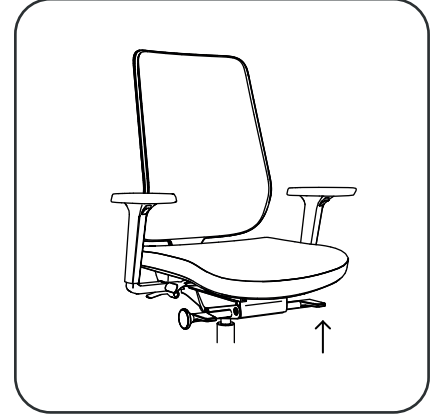
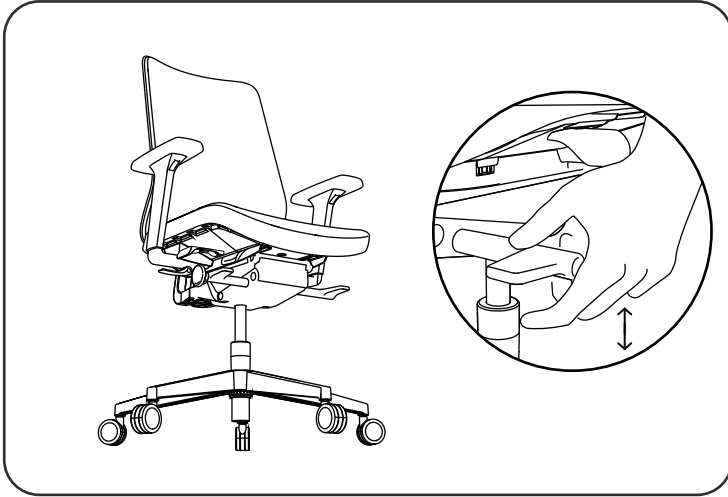

3.5 Sırt Destek Ayarı

Mou Pro Front Tilt' in sırt yüksekliğini ayarlamak için, sırt kabuğunun arka alt kısmında yer alan ve file ile plastik gövde arasında bulunan iki butona aynı anda basarak sırtlığı yukarı ya da aşağı hareket ettirebilirsiniz. Ayar mekanizması kademeye oturduğunda bir 'klik' sesi duyacaksınız.

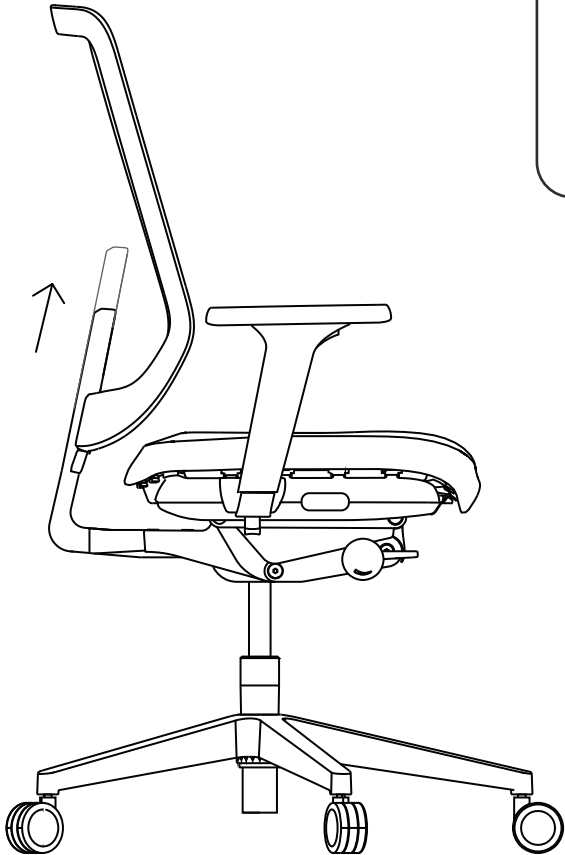
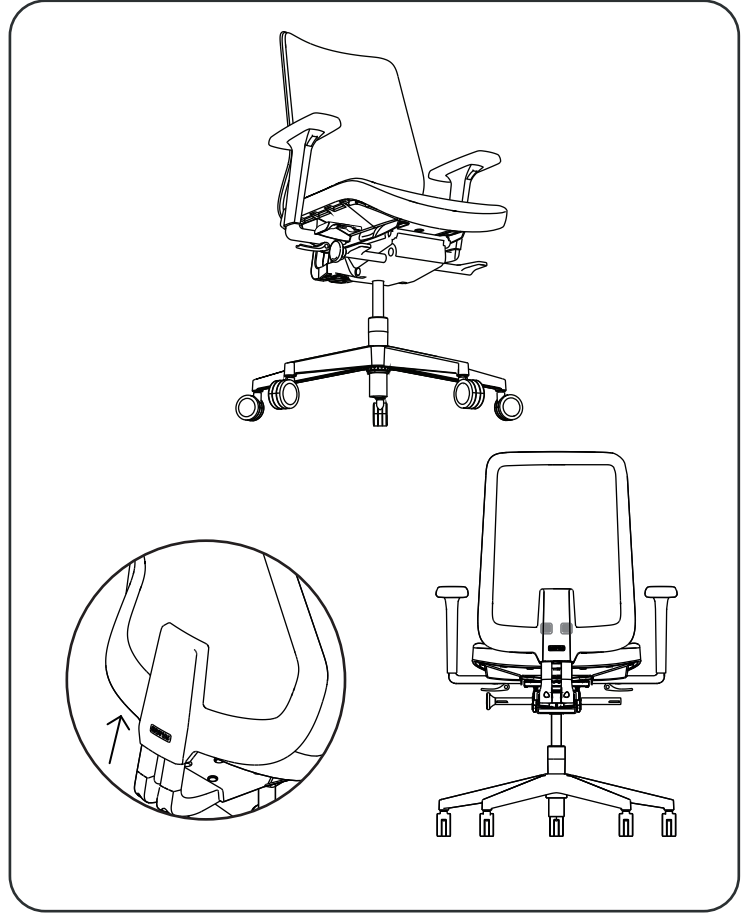

3.6 Front Tilt (Öne Eğim) Ayarı

'Front Tilt' özelliğinin aktifleştirilebilmesi için; mekanizmanın solunda bulunan, sırt eğim kilidi kolu, 3 farklı pozisyonda kullanılabilir.

1.1 Kol yukarı kaldırıldığında, sırt eğimi bulunulan açığa en yakın 3 farklı noktada kilitlenebilir.

1.2 Kol orta pozisyondayken, sırtın geriye doğru hareketi sağlanabilir, ancak Front Tilt özelliği aktif değildir.

1.3 Kol aşağı indirildiğinde, hem sırt eğimi serbest, hem de Front Tilt özelliği aktiftir. Öne doğru hareket edilmesi halinde, oturma yüzeyi de hafifçe eğilerek, 3,9 derece açığa kadar hareket eder ve dik oturmayı destekler.

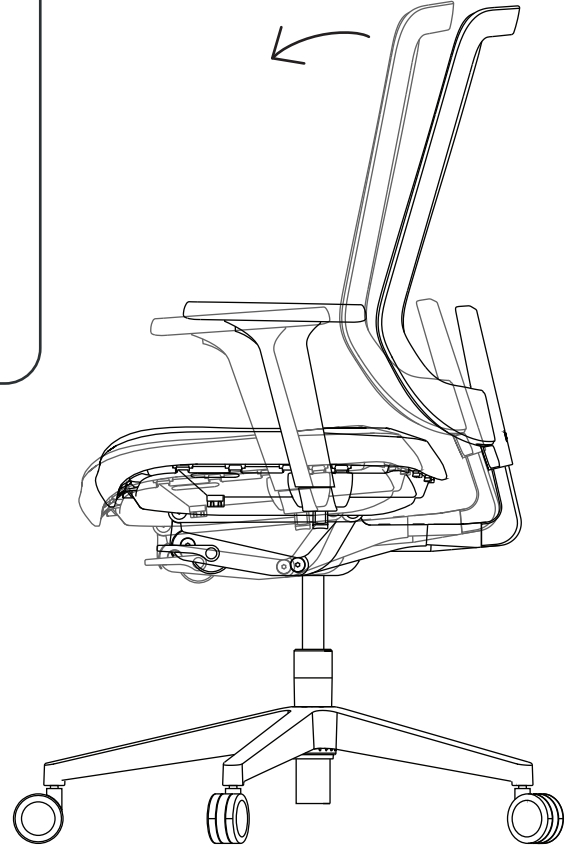
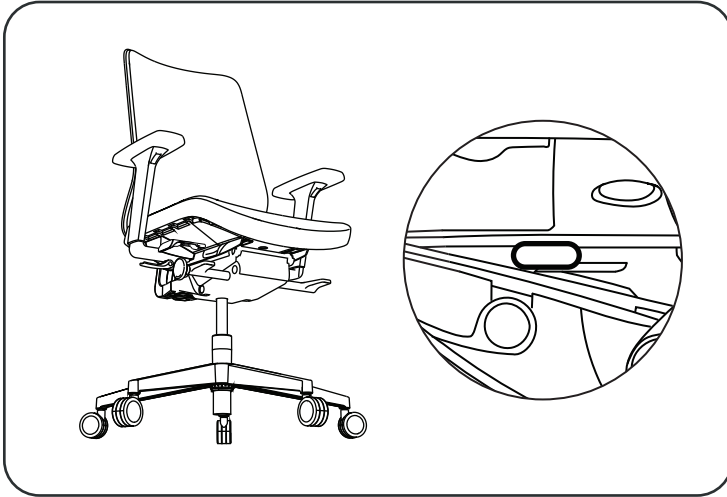
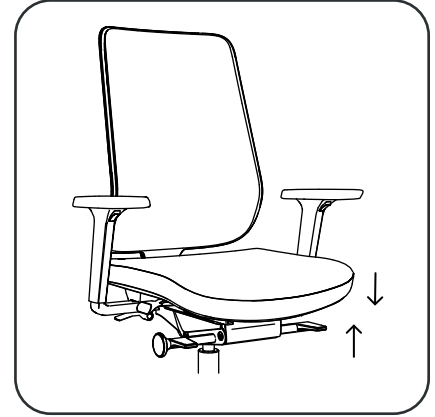

3.7 Kol Desteęi Derinlik Ayarı

Elinizle kol desteęini ileri-geri oynatarak dirseęinizin her konumda desteklenmesini saęlayabilirsiniz.

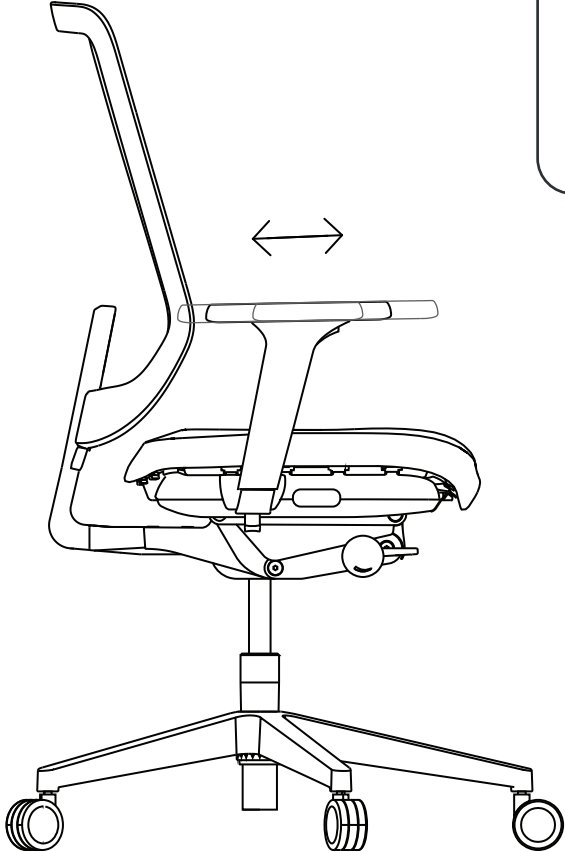
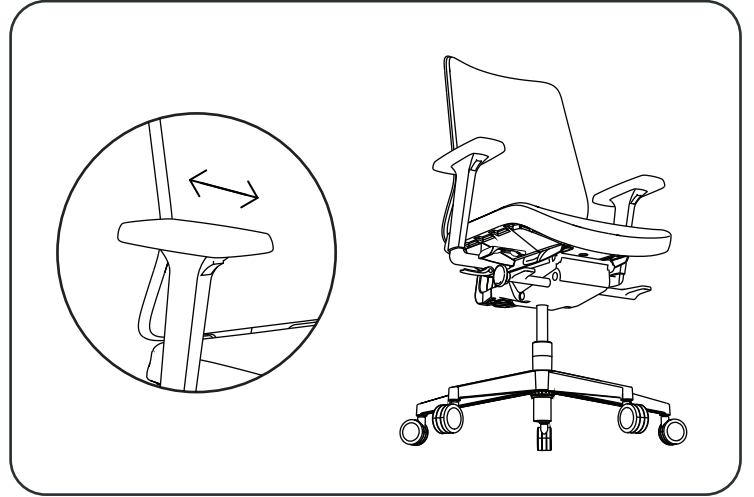

3.8 Kolçak Yüksekliği Ayarı

Kolçağın altındaki butona basarak kolçak yüksekliğini bedeninize ve masanızın yüksekliğine göre ayarlayabilirsiniz.

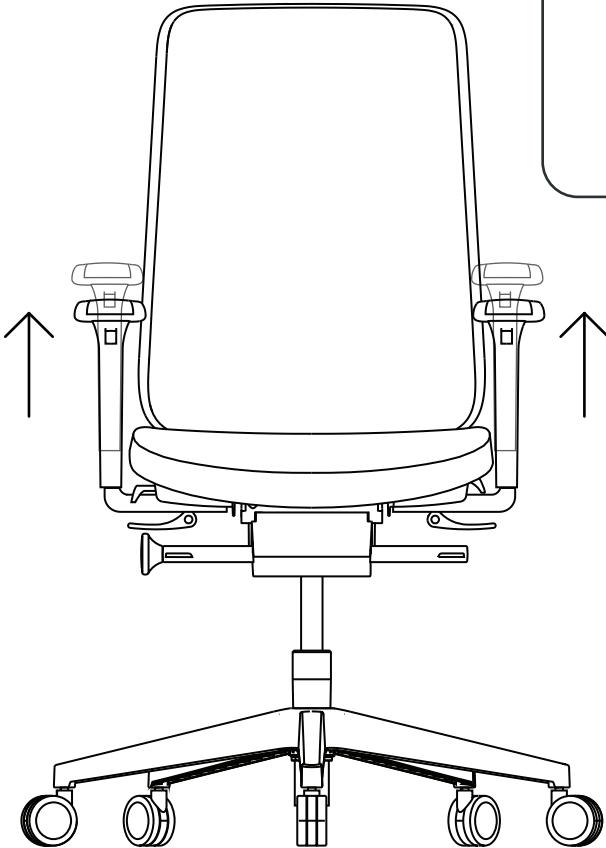
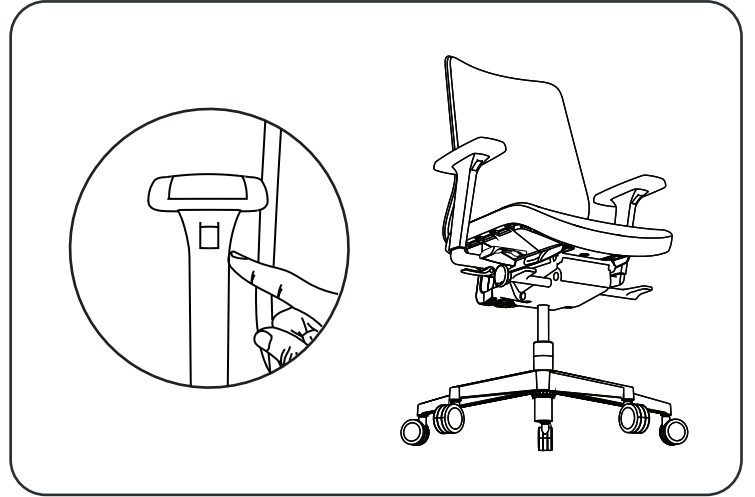

3.9 Kolçak Geniřlięi Ayarı

Kolçak mandallarını gevřeterek kolçakları serbest bırakabilir ve kolçak geniřlięini ayarlayabilirsiniz. Kolçakları diledięiniz geniřlięe ayarladıktan sonra mandalları tekrar sıkarak sabitleyebilirsiniz.

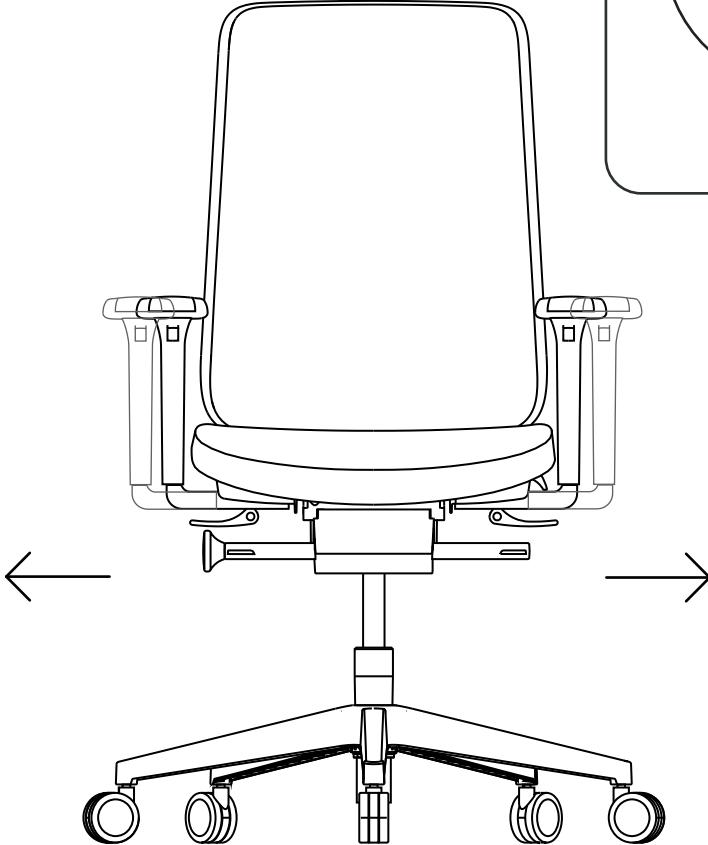
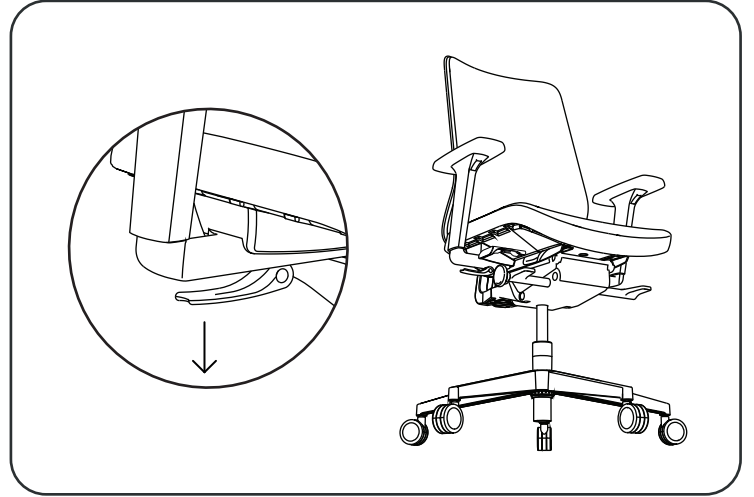

nurus



MOU PRO FRONT TILT

shop.nurus.com